



**TURİZMİN YEREL HALK TARAFINDAN ALGILANAN ETKİLERİ VE TURİZME YÖNELİK DESTEK: MARDİN İLİ ÖRNEđİ (THE PERCEIVED IMPACTS OF TOURISM BY LOCAL PEOPLE AND SUPPORT FOR TOURISM: THE CASE OF MARDİN PROVINCE)**

Begüm Dilara EMİROđLU<sup>1\*</sup> (orcid.org/0000-0002-3668-1632)

<sup>1</sup>Şırnak Üniversitesi, Turizm ve Otel İşletmeciliđi Yüksekokulu, Gastronomi ve Mutfak Sanatları Bölümü, Şırnak, Türkiye

**Özet**

Turizmin bir destinasyonda sürdürülebilir ve başarılı bir şekilde gerçekleştirilebilmesi, ev sahibi toplumun turizmin etkileri hususundaki algılarına ve turizme verdikleri desteđe bađlıdır. Bu nedenle arařtırmacılar 1970’li yıllardan beri yerel halkın turizme yönelik tutumlarına anlamaya odaklanmışlardır. Sosyal deđişim teorisi (STD), ev sahibi toplumun turizme yönelik algı ve tutumları ve daha sonraki destek düzeylerini anlamaya yönelik en önemli katkı yapan teorilerden biri olmuştur. Bu nedenle bu çalışma, sosyal deđişim teorisi temelinde turizmin yerel halk tarafından algılanan fayda ve maliyetlerinin turizme verilen destek üzerindeki etkisini incelemeyi amaçlamaktadır. Ayrıca çalışmada algılanan kişisel fayda ve turizm bilgisi gibi birtakım yordayıcı deđişkenlerin algılanan fayda ve maliyetler ve turizme verilen destek üzerindeki etkisi de incelenmektedir. Bu kapsamda basit tesadüfi örnekleme yöntemiyle Mardin yerel halkından 395 kişiye ulaşılmıştır. Verilerin analizinde yapısal eşitlik modelinden faydalanılmıştır. Araştırma sonucunda 1) turizm hakkında bilgi sahibi olmanın, turizmden algılanan faydalar, algılanan maliyetler, algılanan kişisel faydalar ve turizme verilen destek üzerinde pozitif bir etkisinin olduđu, 2) turizmden algılanan kişisel faydaların turizmden algılanan faydalar üzerinde pozitif bir etkisinin olduđu, 3) turizmden algılanan faydaların turizme verilen destek üzerinde pozitif bir etkisi olduđu, 4) turizmden algılanan maliyetlerin turizme verilen destek üzerinde herhangi bir etkisi olmadığı ve 5) turizmden algılanan kişisel faydaların turizmden algılanan maliyetler ve turizme verilen destek üzerinde herhangi bir etkisi olmadığı sonucuna ulaşılmıştır.

**Anahtar Kelimeler:** Sosyal Deđişim Teorisi, Turizmin Algılanan Etkileri, Turizm Bilgisi, Kişisel Fayda, Turizm Desteđi

**Abstract**

The sustainable and successful realisation of tourism in a destination depends on the host community's perceptions of the impacts of tourism and their support for tourism. Therefore, researchers have focused on understanding the attitudes of the local population towards tourism since the 1970s. Social exchange theory (SET) has been one of the most significant theories contributing to understanding the perceptions and attitudes of the host community towards tourism and subsequent levels of support. Therefore, this study aims to examine the impact of the perceived benefits and costs of tourism perceived by local people on the support for tourism based on social exchange theory. In addition, the study also investigates the impact of predictive variables such as perceived personal benefits and knowledge about tourism on perceived benefits and costs and support for tourism. In this context, 395 individuals from the local community in Mardin were reached through simple random sampling. Structural equation modeling was employed for data analysis. The research findings indicate that: 1) having knowledge about tourism has a positive impact on perceived benefits, perceived costs, perceived personal benefits of tourism and support for tourism, 2) perceived personal benefits of tourism have a positive impact on perceived benefits of tourism, 3) perceived benefits of tourism have a positive impact on support for tourism, 4) perceived costs of tourism do not have any impact on support for tourism, and 5) perceived personal benefits of tourism do not have any impact on perceived costs of tourism and support for tourism.

**Key Words:** Social Exchange Theory, Perceived Impacts of Tourism, Tourism Knowledge, Personal Benefits, Support for Tourism

**Giriş**

Turizm, sürdürülebilir kalkınma üzerindeki etkisi nedeniyle ülke ekonomileri üzerinde özel bir öneme sahiptir. Bu bağlamda turizm, dinamik ve büyüyen bir sektör olması ve ziyaretçiler, sektör, çevre ve yerel topluluklar arasında özel bir ilişki ve etkileşim içermesi nedeniyle ülkelere ve yerel destinasyonlara büyük ekonomik katkılar sağlamaktadır (Akdu ve Ödemis, 2018: 34). Turizm, istihdam ve yatırım fırsatları, vergi gelirleri, restoranlar, konaklama hizmetleri, doğal ve kültürel çekicilikler, festivaller ve açık hava rekreasyon fırsatları gibi yaşam kalitesini artıracak olanaklar sağlaması gibi sebeplerden ötürü yerel halk için ekonomik bir

\* Sorumlu yazar: begum-88@outlook.com

DOI: 10.33083/joghat.2023.341

kalkınma aracı olarak deęerlendirilmektedir. Öte yandan turizm, trafikte artış, park sorunları, suç, yaşam maliyeti ve ev sahiplerinin yaşam tarzlarında deęişiklikler gibi bölge sakinlerinin yaşam kalitesi üzerinde olumsuz etkilere de yol açabilmektedir (Brida, Disegna ve Osti, 2014: 38).

Turizmin çeşitli etkilerine ilişkin algılar, 1970'li yıllardan beri kapsamlı bir şekilde araştırılmaktadır. Gerçekleştirilen bu çalışmaların çoğunda, ev sahibi toplulukların çeşitli kesimlerinin turizmin etkilerine nasıl farklı tepkiler verdiği odaklanılmıştır (Tosun, 231). Yerel halkın turizmin etkilerine yönelik algı ve tutumlarının, günümüz ve gelecekteki turizm proje ve programların başarılı bir biçimde işletilmesi, geliştirilmesi ve pazarlanması açısından önemli bir planlama ve politika deęerlendirme aracı olması muhtemeldir (Ap, 1992: 665). Yerel halkın turizmin etkilerine karşı tutumları olumlu ise, muhtemelen turizm gelişimini destekleyecek ve turistlere karşı daha misafirperver davranacaklardır (Brida, Disegna ve Osti, 2011: 2). Bölge sakinlerinin olumlu tutumu, ziyaretçi memnuniyeti ve tekrar ziyaret için gerekli olduğundan, yerel halkın turizm gelişimi ve etkilerine ilişkin algılarını belirlemek, bir destinasyonun gelecekteki başarısında hayati bir rol oynamaktadır (Long, 2011: 76).

Geçmişten günümüze farklı etnik grupları bünyesinde bulunduran ve medeniyetler şehri olarak anılan Mardin kültürel açıdan oldukça zengin bir şehirdir (Atsız ve Kızılırmak, 207, 31). Mardin kültür turistlerine sunulabilecek deęerleriyle günümüzde turizmde önemli bir rol oynamaya başlamış ve sahip olduğu tarihi ve kültürel unsurlarıyla ilgi çekici bir destinasyon haline gelmiştir (Günel, 2005, 98; Toprak, 2015, 201). Bu nedenle Mardin Türkiye'nin en önemli kültürel destinasyonların biri olarak görülmektedir (Atsız ve Kızılırmak, 2017, 27). Son yıllarda Mardin'i ziyaret eden turist sayısı oldukça artış göstermekle birlikte şehrin sahip olduğu doğal, kültürel ve tarihi zenginliklerin farkına varılmış ve şehre yapılan yatırım ve tanıtımlar artmaya başlamıştır (Ataman, 2019, 43). Tüm bunlar göz önünde bulundurulduğunda bu çalışma Türkiye'de kültür turizminde en gözde şehirlerinden biri olan Mardin'de, turizmin yerel halk tarafından algılanan fayda ve maliyetlerinin turizme verilen destek üzerindeki etkisinin yanı sıra algılanan kişisel fayda ve turizm bilgisi gibi birtakım yordayıcı deęişkenlerin algılanan fayda, maliyetler ve turizm desteęi üzerindeki etkisini incelemeyi amaçlamaktadır.

## **Kavramsal Çerçeve**

### **Sosyal Deęişim Teorisi**

Turizm hem yerel hem de ulusal ölçekte gelir getirici bir faaliyet olarak görülse de, literatürde bir toplulukta turizmin başarılı bir şekilde geliştirilebilmesi için ev sahibi toplulukların desteęinin gerekli olduğu konusunda bir fikir birlięi bulunmaktadır. Bu desteęin süreklilięi, bölge gelişiminin ilk aşamalarından sonra da gereklidir. Turizm sisteminin düzgün bir şekilde işleme ve bölge sakinleri ile turistler arasında karşılıklı yarar sağlayan karşılaşmalar yaratabilmek için ev sahipleri "istekli ortaklar" olmalıdırlar (Kuvan ve Akan, 2005: 692).

Turizm, toplum sakinleri için hem olumlu hem de olumsuz sonuçlara sahip olabilir (Besculides, Lee ve McCormick, 2002: 303). Yazarlar turizmin topluluk üzerindeki etkilerinin ekonomik, çevresel ve sosyo-kültürel olmak üzere üç grupta sınıflandırılabileceğini belirtmişlerdir (Andreck vd, 2005: 1057; Kuvan ve Akan, 2005: 692; Ward ve Berno, 2011:1557; Garcia, Vazquez ve Macias, 2015: 34; Adongo, Choe ve Han, 2017: 87; Akdu ve Ödemis: 2018: 34). Bu kategorilerin her biri kendi içinde olumlu ve olumsuz etkileri içermektedir (Enemuo ve Oduntan, 2012: 31).

Bölge sakinlerinin turizmin etkilerine ilişkin tutumları 30 yılı aşkın bir süredir araştırılmaktadır (Garcia vd., 2015: 33). Bu kapsamda, sosyal Deęişim Teorisi'nin (SDT), yerel halkın turizm algısı üzerine yapılan araştırmalara en önemli teorik katkıyı yaptığı kabul edilmektedir (Nunkoo, 2016: 588). Sosyal deęişim teorisi, insan etkileşimi kavramına dayanmakta ve etkileşimden elde edilen ödüllere veya maliyetlere dayalı olarak fiziksel veya maddi olmayan faaliyetlerin deęiş tokuşunu ifade etmektedir (Adongo vd., 2017: 89). SDT, ilk olarak 1960'lı yılların başında tanıtılmış ve sosyoloji, antropoloji ve sosyal psikoloji gibi birçok disiplinde geniş çapta kabul görmüştür. SDT, "en az iki kişi arasında somut veya soyut, az ya da çok ödüllendirici veya maliyetli faaliyet alışverişi" olarak tanımlanabilir (Huy, 2020: 2).

Sosyal deęişim teorisinde ilk akla gelen ve en yaygın kabul edilen yaklaşım maliyet-fayda yaklaşımıdır (Stylidis vd., 2014: 261). Sosyal deęişim teorisi, ilişkilerin göreceli maliyet ve faydalarının algılarına ve bunların ilişki tatmini üzerindeki etkilerine odaklanmaktadır (Ward ve Berno, 2011:1557). Turizm perspektifinden bakıldığında, "maliyetler" terimi turizmin algılanan olumsuz etkilerine, "faydalar" terimi ise turizmin algılanan olumlu etkilerine atıfta bulunmak için kullanılmaktadır. SDT, turizmin algılanan olumlu etkilerinin turizme yönelik desteęi olumlu yönde etkileyeceğini ima etmektedir (Rua, 2020: 168).

Sosyal deđişim teorisi ile ilgili literatürde oldukça fazla sayıda çalışma yapılmıştır. Yapılan bu çalışmalarda turizmin bir bölgede kültürel kaynakları koruması, toplumdaki ait olma ve gurur hissiyatını geliştirmesi, toplu taşıma ve şehir hizmetleri geliştirmesi, toplumdaki dükkanların, restoranların, festivallerin, fuarların ve müzelerin sayısını arttırması, ekonomik çeşitlilik sağlaması, vergi gelirlerini arttırması, daha fazla yatırım çekmesi, yerel halk ve küçük işletmeler için iş olanaklarını arttırması, kültürler arası anlayışı geliştirmesi, yerel halk için daha fazla park ve rekreasyon alanları sağlaması, doğal kaynakları ve doğal çevreyi koruması, kamu tesislerini iyileştirmesi, istihdamı arttırması, yerel halkın gelirlerini arttırması, toplumdaki barınma koşullarını iyileştirmesi, toplumdaki genel altyapıyı iyileştirmesi, yerel halkın yaşam standartlarını ve kalitesini arttırması, döviz gelirlerini arttırması, ev sahibi toplulukların değer sistemlerini tanımlarına yardımcı olması, dünyanın diğer bölgelerinden gelen insanlarla tanışma fırsatı sunması, yerel sakinlerinin yerel kültürle ilgili gururunu arttırması, tarihi binaların restorasyonu için teşvik sağlaması, yabancılara karşı nezaket ve misafirperverliği arttırması gibi olumlu (King, Pizam ve Milman, 1993: 657; Andereck vd., 2005: 1065; Dyer vd., 2007: 414-419; Sharma vd., 2008: 299; Sharma ve Dyer, 2009: 207; Brida vd., 2011: 12; Long, 2011: 83; Enemu ve Oduntan, 2012: 33; Brida vd., 2014: 46; Huy, 2020: 6) mal, hizmet ve gayrimenkul fiyatlarını arttırması, yerel kültürü deđiştirmesi, kamu hizmetleri ve yollar gibi yerel hizmetler üzerinde baskı oluşturması, aşırı kalabalık yaratması, doğal çevreyi tahrip etmesi, çöp, trafik, suç olaylarını arttırması, bölgedeki yaşam maliyetlerini yükseltmesi, alkolizm, uyuşturucu bađımlılığı ve fuhuş olaylarını arttırması, doğal peyzajların ve tarım arazilerini azaltması, yerel kültüre zarar vermesi, rekreasyonel tesislerin kullanımlarını sınırlaması ve gürültü ve kirlilik oluşturması gibi olumsuz etkilere sahip olduđu bulunmuştur (King vd., 1993: 657; Andereck vd., 2005: 1065; Dyer vd., 2007: 414-419; Sharma ve Dyer, 2009:207; Brida vd., 2011: 12; Long, 2011: 83; Latkova ve Vogt, 2012: 57; Brida vd., 2014: 46).

Turizm perspektifinden bakıldığında, sosyal deđişim teorisi, bireylerin turizme yönelik tutumlarının ve turizmin gelişimi için sonraki destek düzeylerinin, turizmin kendileri ve toplulukları için sonuçlarını deđerlendirmelerinden etkileneceđini öne sürmektedir (Ward ve Berno, 2011:1557). Bu teori bireylerin, maliyetlerin faydaları aşmadığına inandıklarında, bir deđişimi yani bir kalkınma planını desteklemelerinin de muhtemel olduđunu öne sürmektedir. Turizmi kişisel olarak deđerli olarak algılayan ve turizmle ilgili maliyetlerin faydaları aşmadığına inanan yerel halkın, turizm gelişimini desteklemeleri de muhtemeldir (Latkova ve Vogt, 2012: 52). Bu nedenle, kendilerinin turizmden faydalandığını düşünen yerel halkın turizm endüstrisine karşı olumlu tutumlara sahip olması beklenirken, fayda görmediğini düşünenlerin ise endüstriye karşı olumsuz tutumlara sahip olması muhtemeldir (Andereck vd., 2005:1061).

### **Turizmin Algılanan Etkilerinin Turizme Verilen Destek Üzerindeki Rolü**

Her gelişimin başarısı ve sürdürülebilirliği yerel nüfusun aktif desteđine bađlı olduđundan, yerel halk tarafından turizm gelişimine yönelik destek öncüllerini anlamak, yerel yönetimler, politika yapıcılar ve işletmeler için oldukça önemlidir (Gursoy ve Rutherford, 2004: 495). Yerel toplulukların turizmin maliyetlerinin faydalarından daha ağır bastığını algılaması durumunda, turizme verdikleri desteđi geri çekecekleri ve böylece sektörün gelecekteki başarısını ve gelişimini tehdit edecekleri varsayılmaktadır (Sharpely, 2014: 37). Turizm büyük ölçüde yerel halkın iyi niyetine dayandığından, onların endüstriye olan desteđi turizmin gelişimi, başarısı ve sürdürülebilirliği için oldukça gereklidir (Gursoy, Jurowski ve Uysal, 2002: 79). Ev sahibi toplumun turizm hakkındaki görüşlerinin deđerlendirilmesi yoluyla, endüstrinin olumsuz etkileri en aza indirilebilir ve uygun politikalar devreye sokulabilir. Yerel halkın turizme karşı tutumları turizm geliştirme politikaları üzerinde önemli bir etkiye sahiptir. Bu nedenle bir toplulukta turizmin sürdürülebilir bir şekilde geliştirilebilmesi için yerel halkın turizme aktif desteđinin olması şarttır (Nunkoo, 2016: 589).

Sosyal deđişim teorisi temelinde turizmin algılanan etkileri (fayda ve maliyetleri) ve turizm gelişimine verilen destek ile ilgili pek çok çalışma gerçekleştirilmiştir (King vd., 1993; Gursoy vd., 2002; Gursoy ve Rutherford, 2004; Dyer vd., 2007; Brida vd., 2011; Long, 2011; Nunkoo ve Gursoy, 2012; Nunkoo ve Ramkissoon, 2012; Brida vd., 2014; Stylidis vd., 2014; Nunkoo ve So, 2015; Rua, 2020; Stylidis ve Quintero, 2022). Brida vd. (2011: 1-17; 2014: 37-56) turizm etkilerini olumlu algılayan sakinlerin, gelecekteki turizm gelişimine yönelik politikaları desteklemeye daha istekli olduklarını ortaya çıkarmıştır. Benzer şekilde Nunkoo ve Ramkissoon (2011: 978-979) ve Nunkoo ve Gursoy (2012: 258-259) turizmin algılanan olumlu etkileri ile turizme verilen destek arasında pozitif, turizmin algılanan olumsuz etkileri ile turizme verilen destek arasında ise negatif ilişki bulmuşlardır.

Dyer vd. (2007: 414) yerel sakinlerin turizm etkisine ilişkin algıları ile turizm gelişimine verdikleri destek arasında güçlü bir ilişki bulmuştur. King vd. (1993: 659) yürüttükleri araştırmalarında Nadi ve yakın çevresinde ikamet eden yerleşiklerin turizm faaliyetlerine yönelik genel tutumlarını ifade etmelerini istemiş

ve yerel halkın %77'sinin turizmi tercih ettiđini veya g¼c¼l¼ bir Őekilde desteklediđi sonucuna ulařmıřlardır. Benzer Őekilde Long (2011: 84) CPNP'de turizm geliřimine verilen desteđin b¼lge sakinleri arasında oldukça g¼c¼l¼ olduđu sonucuna ulařmıřtır.

Adongo vd. (2017: 98-101) Hoi An yerel sakinleri ile gerĉekleřtirdiđi bir arařtırmada turizmin olumlu ekonomik ve olumlu sosyok¼lt¼rel etkileri ile algılanan faydalar arasında pozitif ve turizmden algılanan faydalar ve turizme verilen destek arasında ise pozitif iliřki bulunmuřtur. Ćalıřmada olumlu ekonomik etkiler ve olumlu sosyok¼lt¼rel etkiler algılayan insanların turizm yoluyla fayda algılama olasılıklarının daha y¼ksek olduđu ve turizmden daha fazla fayda algılayan insanların ise Hoi An b¼lgesinde turizmin geliřmesi iĉin daha g¼c¼l¼ destek g¼sterdiđi sonucuna ulařılmıřtır.

Nunkoo ve Ramkissoon (2012: 1010) turizmin algılanan faydaları ile end¼striye verilen destek arasında dođrudan pozitif bir iliřki bulunmuř ancak algılanan maliyetler ile destek arasında herhangi bir iliřki bulunamamıřlardır. Rua (2020: 176) ise turizmin algılanan faydaları ile turizme verilen destek arasında anlamlı pozitif bir iliřki, turizm algılanan maliyetleri ve destek arasında ise anlamlı negatif bir iliřki olduđu sonucuna ulařmıřtır. King vd. (1993: 656) Fiji'nin Nadi b¼lgesinde yařayan yerleřiklerin yaklařık %80'inin, Nadi'de turizmi g¼c¼l¼ bir Őekilde desteklediđi sonucuna ulařmıřtır. Lee (2013: 41-42) turizmin algılanan faydalarının s¼rd¼r¼lebilir turizme geliřimine y¼nelik desteđi dođrudan olumlu, turizmin algılanan maliyetlerinin ise s¼rd¼r¼lebilir turizm geliřimine y¼nelik desteđi dođrudan olumsuz bir Őekilde etkilediđini ortaya ĉıkarmıřtır.

Nunkoo ve So (2015:10) b¼lge sakinlerinin turizmin olumlu etkilerine y¼nelik algılarının turizme verdikleri desteđi olumlu bir Őekilde etkilediđi ancak turizmin olumsuz etkilerine y¼nelik algılarının destek üzerinde ¼nemli bir etkiye sahip olmadıđı sonucuna ulařmıřtır. Gursoy vd. (2002: 96) turizmin algılanan faydaları ile turizm geliřimine verilen destek arasında dođrudan bir iliřki bulunmuř ve b¼lge sakinleri turizmin etkilerini ne kadar ĉok olumlu algılasa, turizmi destekleme olasılıklarının da o kadar ĉok artacađı sonucuna ulařmıřtır. Ćalıřmada ayrıca algılanan maliyetler ile turizm verilen destek arasında herhangi bir iliřki bulunamamıřtır. Benzer Őekilde, Gursoy ve Rutherford (2004: 510) turizmin algılanan ekonomik ve k¼lt¼rel faydaları ile ev sahibi toplumun turizme y¼nelik desteđi arasında pozitif bir iliřki bulunmuřtur.

Stylidis vd. (2014: 269) turizmin b¼lge sahipleri tarafından algılanan ekonomik, ĉevresel ve sosyo-k¼lt¼rel etkileri ile turizme verilen destek arasında pozitif anlamlı iliřkiler bulunmuřtur. Ćalıřmada b¼lge sakinlerinin ekonomik, ĉevresel ve sosyo-k¼lt¼rel etkileri daha olumlu algılamaları durumunda turizm geliřiminin destekleme olasılıklarının da o kadar y¼ksek olacađı sonucuna ulařılmıřtır. Benzer Őekilde, Stylidis ve Quintero (2022: 442-443) turizmin algılanan olumlu ekonomik, sosyo-k¼lt¼rel ve ĉevresel etkilerinin turizme verilen desteđi olumlu y¼nde etkilediđini bulunmuřtur.

Gerĉekleřtirilen t¼m bu arařtırmalarda turizmin algılanan faydaları ile turizme verilen destek arasında pozitif y¼nl¼ bir iliřki (Gursoy vd., 2002; Gursoy ve Rutherford, 2004; Brida vd., 2011; Brida vd., 2014; Nunkoo ve Ramkissoon, 2011; Nunkoo ve Gursoy, 2012; Nunkoo ve Ramkissoon, 2012; Lee, 2013; Brida, 2014; Stylidis vd., 2014; Nunkoo ve So, 2015; Adongo vd., 2017; Rua, 2020; Stylidis ve Quintero, 2022), algılanan maliyetler ile destek arasında negatif y¼nl¼ bir iliřki (Nunkoo ve Ramkissoon, 2011; Nunkoo ve Gursoy, 2012; Lee, 2013; Rua, 2020) ve algılanan maliyetler ile turizme verilen destek arasında ise herhangi bir iliřki olmadıđı sonucuna ulařılmıřtır (Gursoy vd., 2002; Nunkoo ve Ramkissoon, 2012; Nunkoo ve So, 2015). Alanyazında gerĉekleřtirilen t¼m bu ĉalıřmaların bulgularından hareketle arařtırma hipotezleri ařađıdaki Őekilde kurulmuřtur:

H1: Turizmin algılanan faydalarının turizme verilen destek üzerinde anlamlı ve pozitif bir etkisi bulunmaktadır.

H2: Turizmin algılanan maliyetlerinin turizme verilen destek üzerinde anlamlı ve negatif bir etkisi bulunmaktadır.

### **Turizm Bilgisinin Turizmin Algılanan Etkileri ve Turizme Verilen Destek Üzerindeki Rol¼**

Nunkoo ve So (2015: 5) turizm bilgisini "b¼lgede yařayan yerel halkın turizm geliřimine dair konuları ve yerel y¼netimin sekt¼rdeki rol¼n¼ anlaması" olarak tanımlamıřtır. Turizm hakkında daha bilgi sahibi olan b¼lge sakinleri turizmin etkilerini deđerlendirmek iĉin diđer kiřilerden daha farklı bir dizi kriter kullanmaktadır (Jurowski ve Gursoy, 2004: 298). Bu nedenle yerel halkın turizm hakkında bilgi sahibi olması, sekt¼r¼n s¼rd¼r¼lebilirliđi ve iyi bir Őekilde y¼netilebilmesi aĉısından hayati bir ¼nem tařımaktadır (Nunkoo ve So, 2015: 4). Pek ĉok yazar, turizm hakkında daha fazla bilgi sahibi olan bireylerin, turizmin bir toplumda ya da b¼lgede sebep olabileceđi fayda ve maliyetleri daha fazla fark edebileceklerini belirtmiřtir (Andereck vd.,

2005: 1062; Nunkoo ve So, 2015: 5). Benzer şekilde Meimand vd. (2017:4) turizm hakkında bilgi sahibi olan toplum üyelerinin turizmin bölgedeki maliyetleri ve faydaları konusunda daha fazla endişe duyduklarını ve bu nedenle turizm bilgisi ile turizmden algılanan faydalar ve maliyetler arasında doğrudan bir ilişki olması gerektiğini belirtmiştir.

Andereck vd. (2005-1062-1070) yaptığı bir araştırmasında sektör hakkında bilgi düzeyini yordayıcı bir değişken olarak incelemiş ve turizm hakkında daha fazla bilgiye sahip olan kişilerin, turizmin toplum yaşamı, toplum imajı ve ekonomisi üzerindeki etkisine dair daha olumlu algılara sahip olduğunu bulmuştur. Benzer bir araştırmalarında Andereck ve Nyaupane (2011:256) turizm endüstrisi hakkında bilgi sahibi olmanın turizmin elde edilen kişisel fayda algısını olumlu yönde etkilediğini ortaya çıkarmıştır. Nunkoo ve So (2015: 5-10) turizm bilgisinin turizmin algılanan olumsuz etkileri üzerinde pozitif bir etkisi olduğunu bulmuş ve turizm hakkında yüksek bilgi düzeyine sahip olan kişilerin turizmin olumsuz etkilerini daha fazla algılayarak turizme karşı daha fazla eleştirel tutumlar sergilediğini ortaya çıkarmıştır. Çalışmada ayrıca turizm bilgisinin turizmin algılanan faydaları üzerinde herhangi bir etkisi gözlenmemiştir. Stylidis ve Quintero (2022: 442-443) turizm bilgisinin algılanan olumlu ekonomik etkileri üzerinde negatif bir etkisi olduğunu bularak, turizm hakkında daha fazla bilgi sahibi olan kişilerin turizmin olumlu ekonomik etkilerini daha az algıladığını ortaya çıkarmıştır. Meimand vd. (2017:21) turizm bilgisinin algılanan sosyo-kültürel faydaları üzerinde pozitif, algılanan sosyo-kültürel maliyetleri üzerinde ise negatif bir etkisi olduğunu ve kişilerin turizm hakkındaki bilgisi düzeyi arttıkça, turizmin sosyo-kültürel faydalarına ilişkin algılarının artacağı, sosyo-kültürel maliyetlere ilişkin algılarının ise azalacağını bulmuştur. Benzer şekilde Nunkoo (2015: 629-630) turizm bilgisi ile turizmin algılanan faydaları arasında istatistiksel olarak anlamlı bir ilişki bulamamış ancak bilgi ile algılanan maliyetler arasında anlamlı negatif bir ilişki bularak daha bilgili sakinlerin turizmin maliyetlerini daha az algıladıklarını ortaya çıkarmıştır. Rua (2020:179-180) turizm bilgisi ile algılanan maliyetler arasında pozitif yönlü bir ilişki bularak turizm hakkında daha bilgili olan kişilerin diğer kişilerden daha yüksek düzeyde olumsuz etki algıladığını ortaya çıkarmıştır.

Latkova ve Vogt (2012: 62) turizm hakkında bilgi sahibi olmanın turizmin algılanan olumlu ve olumsuz etkileri üzerinde herhangi bir etkisi olmadığını ortaya çıkarmıştır. Davis, Allen ve Cozenza (1988:4-7) turizm endüstrisi hakkında bilgi sahibi olan kişilerin turizmin olumsuz etkilerini algılama olasılıklarının düşük olduğu ve turizmi daha fazla takdir ederek desteklediklerini bulmuştur. Çalışmada ayrıca yerel halk turizme yönelik tutumları bakımından gruplara ayrılmış ve turizmden "nefret edenler" grubunun turizm hakkında bilgi düzeyi düşük olan grup olduğu ve turizmin olumsuz etkilerini daha fazla algılayarak turizmi desteklemediklerini ortaya çıkarılmıştır.

Yukarıda gerçekleştirilen bu çalışmaların bazılarında turizm bilgisi ile turizmin algılanan faydaları arasında pozitif yönlü bir ilişki bulunurken (Andereck vd., 2005; Meimand vd., 2017), bazılarında turizm bilgisi ile algılanan faydalar arasında herhangi bir ilişki olmadığı (Nunkoo ve So, 2015; Nunkoo, 2015; Latkova ve Vogt, 2012), bazılarında ise turizm bilgisi ile algılanan faydalar arasında negatif yönlü bir ilişki olduğu bulunmuştur (Stydidis ve Quintero, 2022). Turizm bilgisi ve algılanan maliyetler arasındaki ilişkiye yönelik gerçekleştirilen çalışmaların bazılarında, turizm bilgisi ile algılanan maliyetler arasında negatif yönlü bir ilişki (Nunkoo, 2015; Meimand vd, 2017), bazılarında turizm bilgisi ile algılanan maliyetler arasında pozitif yönlü bir ilişki bulunmuş (Nunkoo ve So, 2015; Rua, 2020), bazılarında da turizm bilgisi ile algılanan maliyetler arasında herhangi bir ilişki bulunamamıştır (Latkova ve Vogt, 2012). Tüm bu bulgulardan hareketle, turizm bilgisinin algılanan fayda ve maliyetler arasındaki ilişki net olarak açığa kavuşturulmadığı için bu çalışmada alanyazında pek çok yazarın da belirttiği gibi turizm hakkında bilgi sahibi olan sakinlerin turizmin fayda ve maliyetlerini daha fazla algıladıkları mantığı göz önünde bulundurulmuştur (Andereck vd., 2005; Nunkoo ve So, 2015; Meimand vd., 2017). Turizm bilgisi ile algılanan maliyetler arasındaki ilişkiye yönelik ise Nunkoo ve So (2015) ve Rua (2020)'nın çalışmalarında buldukları sonuçlar göz önünde bulundurulmuştur. Turizm bilgisinin destek üzerindeki etkisine yönelik ise literatürde sadece tek bir çalışmaya rastlanılmış ve bu çalışmanın bulguları göz önünde bulundurularak turizm bilgisinin destek üzerinde pozitif etkisi olduğu öne sürülmüştür (Davis vd., 1988) Alanyazından elde edilen tüm bu bulgulardan hareketle araştırma hipotezleri aşağıdaki şekilde kurulmuştur:

H3: Turizm hakkında bilgi sahibi olmanın turizmin algılanan faydaları üzerinde anlamlı ve pozitif bir etkisi bulunmaktadır.

H4: Turizm hakkında bilgi sahibi olmanın turizmin algılanan maliyetleri üzerinde anlamlı ve pozitif bir etkisi bulunmaktadır.

H5: Turizm hakkında bilgi sahibi olmanın turizmden algılanan kişisel faydalar üzerinde anlamlı ve pozitif bir etkisi bulunmaktadır.

H6: Turizm hakkında bilgi sahibi olmanın turizme verilen destek üzerinde anlamlı ve pozitif bir etkisi bulunmaktadır.

### **Kişisel Faydaların Turizmin Algılanan Etkileri ve Turizme Verilen Destek Üzerindeki Rolü**

Kişisel faydaların turizmden algılanan faydaları, maliyetleri ve turizm desteđi üzerindeki rolü ile ilgili birçok çalışma yapılmıştır (Andereck vd., 2005; Wang ve Pfister, 2008; Andereck ve Nyaupane, 2011; Latkova ve Vogt, 2012; Nunkoo ve So, 2015; Huy, 2020; Rua, 2020). Andereck vd. (2005:1067) turizmden daha fazla kişisel fayda algılayan bireylerin diđerlerinden daha fazla olumlu etki algıladığını bulmuştur. Yapılan bu çalışmada gelirlerini doğrudan veya dolaylı olarak turizm endüstrisinden elde eden kişilerin yani turizmden daha fazla kişisel fayda sağlayan kişilerin daha fazla olumlu etki algıladığı ortaya çıkarılmıştır. Yine benzer bir araştırmasında Andereck ve Nyaupane (2011: 249-256) istihdamın, turizmden elde edilen kişisel faydanın en güçlü yordayıcısı olduğu, işi doğrudan turizmle ilgili olan bireylerin, işi turizmle ilgili olmayan kişilere göre turizmden fayda algılama olasılığının 17.83 kat daha fazla olduğunu ortaya çıkarmıştır. Araştırmada ayrıca gelir ve kişisel fayda algısı arasında pozitif, yaş ve kişisel fayda algısı arasında ise negatif bir ilişki bulunmuş ve yaş arttıkça kişisel çıkar algılarının bir miktar azaldığı sonucuna ulaşılmıştır. Çalışmada en genel itibariyle yerel halkın turizmden daha fazla kişisel fayda algıladıkları takdirde, turizmin toplumda daha önemli bir ekonomik rol oynayabileceğini algılama eğiliminde oldukları sonucuna ulaşılmıştır.

Huy (2020: 1-13) Nui Coc Gölü bölgesinde yaşayan yerel halkın turizmden elde ettiği kişisel ekonomik faydaların turizm etkisi algılarını doğrudan etkilediđi ve turizm gelişimine verdikleri desteđi etkileyen en önemli faktör olduğunu ortaya çıkarmıştır. Araştırmada turizmden daha yüksek ekonomik fayda sağlayan yerel sakinlerin turizm gelişimini yönelik daha olumlu tutumlara sahip olduğu ortaya çıkarılmıştır. Latkova ve Vogt (2012: 60-62) turizmden daha fazla kişisel fayda sağlayan kişilerin turizmin olumlu etkilerini daha fazla, daha az kişisel fayda sağlayan kişilerin ise turizmin olumsuz etkilerini daha fazla algıladıklarını ortaya çıkarmıştır. Çalışmada ayrıca kişisel faydaların, E- ve T-ilçelerinde gelecekteki turizmi destekleme olasılıklarını arttırdığını ortaya çıkarmıştır. Nunkoo ve So (2015:10) ise turizmden elde edilen kişisel faydaların algılanan olumlu etkileri pozitif, algılanan olumsuz etkileri ise negatif etkilediđini bulmuştur. Rua (2020: 176) kişisel faydalar ile algılanan faydalar ve turizme verilen destek arasında pozitif yönlü bir ilişki, algılanan maliyetler ile arasında ise negatif yönlü bir ilişkiye olduğunu bulmuştur. Wang ve Pfister (2008: 84-90) yerel halkın turizme yönelik kişisel fayda algılarının turizm gelişimine yönelik tutumlarıyla olumlu ilişkili olduğunu, bir başka bir deyişle, yerel halk kişisel olarak turizmden elde ettikleri faydaları ne kadar çok algılasa, turizm gelişimlerine yönelik desteklerinin de o kadar fazla olacağını ve topluluklarının genel gelişimini turizm gelişimine bağlama olasılıklarının da o kadar yükseleceğini ortaya çıkarmıştır.

Gerçekleştirilen tüm bu araştırmalarda turizmden algılanan kişisel faydalar ile turizmden algılanan faydalar arasında pozitif yönlü bir ilişki (Andereck vd., 2005; Latkova ve Vogt, 2012, Nunkoo ve So, 2015; Rua, 2020), turizmden algılanan kişisel faydalar ile turizmden algılanan maliyetler arasında negatif yönlü bir ilişki (Latkova ve Vogt, 2012; Nunkoo ve So, 2015; Rua, 2020) ve turizmden algılanan kişisel faydalar ile turizme verilen destek arasında pozitif yönlü bir ilişki olduğu sonucuna ulaşılmıştır (Wang ve Pfister, 2008; Latkova ve Vogt, 2012; Huy, 2020; Rua, 2020). Alanyazında gerçekleştirilen tüm bu çalışmaların bulguları göz önünde bulundurularak araştırma hipotezleri aşağıdaki şekilde kurulmuştur:

H7: Turizmden algılanan kişisel faydaların turizmin algılanan faydaları üzerinde anlamlı ve pozitif bir etkisi bulunmaktadır.

H8: Turizmden algılanan kişisel faydaların turizmin algılanan maliyetleri üzerinde anlamlı ve negatif bir etkisi bulunmaktadır.

H9: Turizmden algılanan kişisel faydaların turizme verilen destek üzerinde anlamlı ve pozitif bir etkisi bulunmaktadır.

### **Yöntem**

**Araştırma amacı:** Bu araştırma turizmin yerel halk tarafından algılanan fayda ve maliyetlerinin turizme verilen destek üzerindeki etkisini belirlemeyi amaçlamaktadır. Çalışmada ayrıca algılanan kişisel fayda ve turizm bilgisi gibi yordayıcı deđişkenlerin turizmden algılanan fayda, algılanan maliyet ve destek üzerindeki etkisi de incelenmektedir. Mardin kültür turizminde Türkiye'nin en önemli şehirlerinden biridir ve her geçen yıl daha fazla turist ağırlamaya başlamıştır (Günel, 2005: 98; Atsız ve Kızıllırmak, 2017: 27; Ataman, 2019,

43). Bu nedenle bu alıřma turizmin blgede sebep olduđu etkinlerin ve turizme verilen desteđin yerel halkın bakıř aısıyla belirlenerek, blgede gerekleřtirilen turizm faaliyetlerinin daha etkin ve verimli bir řekilde yrtlebilmesi, blge turizmindeki eksikliklerin tespit edilerek bu ynde alıřmalar yapılması ve blgedeki turizmin srdrlebilir bir řekilde ynetilebilmesi aısından nem arz etmektedir.

**Evren ve rneklem:** Arařtırma evrenini Mardin İli yerel halkı oluřturmaktadır. Mardin ilinin nfusu 2022 yılına gre 870.374 kiřidir (TUIK, t.y.). % 5 rneklem hatasına gre 100.000 kiřinin zerinde ve 1.000.000 kiři arasında bulunan poplasyon byklkleri iin rneklem byklđ en az 384 kiři olarak belirlenmiřtir (Yazıcıođlu ve Erdođan, 2004: 50). Tm bu bilgiler gz nnde bulundurularak arařtırmada tm yerel halka ulařım zorluđu ve maliyet ve zaman tasarrufları sebebiyle basit tesadf rneklem yntemi kullanılarak 3 Mayıs - 10 Mayıs 2023 tarihleri arasında 395 kiřiye ulařılmıřtır.

### Arařtırma Modeli

Oluřturulan hipotezler gz nnde bulundurularak arařtırmaya iliřkin model řekil 1’de gsterilmiřtir.

řekil 1. Arařtırma Modeli

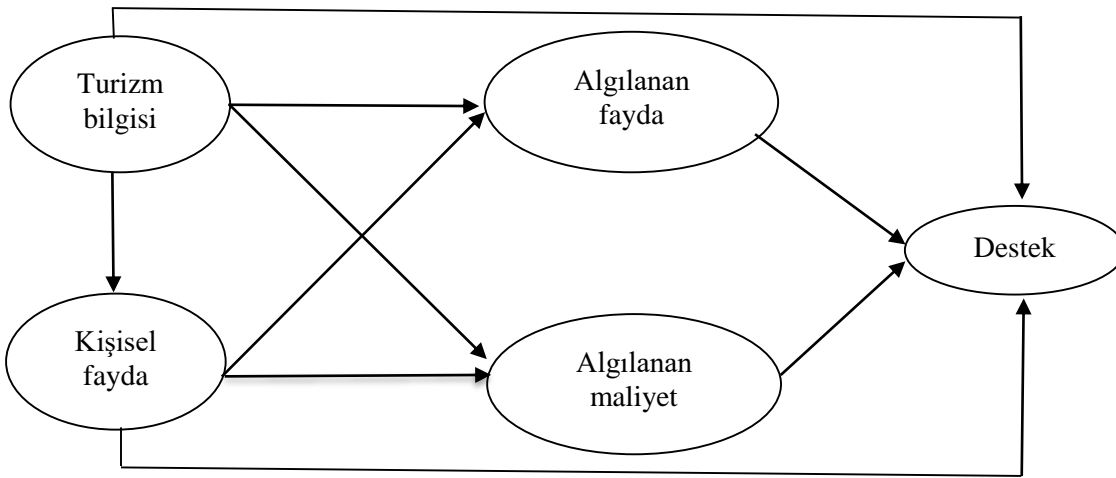

**Veri toplama yntemi:** Arařtırma nicel arařtırma yntemi kullanılarak gerekleřtirilmiřtir. Arařtırmada anket veri toplama tekniđinden yararlanılmıřtır. Arařtırmada veri toplama ařaması iin gerekli etik kurulu izni ve belgesi řırnak niversitesi Etik Kurul Daire Bařkanlıđı ve 02.05.2023 tarih E-74546226-050.03-66414 sayıyla dzenlenmiřtir. Arařtırmada turizmin yerel halk tarafından algılanan etkilerini lmek iin Nunkoo ve So (2015) ve Nunkoo ve Ramkissoon (2012); algılanan kiřisel faydayı lmek iin Adango vd. (2017) ve Rua (2020); yerel halkın turizme desteđini lmek iin Gannon vd. (2020) ve turizm hakkında bilgi dzeyini lmek iin Nunkoo ve So (2015) ’nun alıřmalarında kullandıkları lcekler uyarlanmıřtır. Arařtırmada 1= Kesinlikle Katılmıyorum, 2= Katılmıyorum, 3= Kararsızım, 4= Katılıyorum, 5= Kesinlikle Katılıyorum’a kadar deđiřen puan aralıklarında 5’li likert tipi lcek kullanılmıřtır. Anket 5 blmden oluřmaktadır. Anketin ilk blmnde tanımlayıcı bilgilere ait sorular, ikinci blmnde turizmin algılanan etkilerine dair sorular, nc blmnden turizminden algılanan kiřisel faydaya ynelik sorular, drdnc blmnde turizm hakkında bilgi dzeyine ynelik sorular ve son blmde ise turizme verilen destek ile ilgili sorular yer almaktadır

**Veri Analiz Tekniđi:** Verilerin analizinde tanımlayıcı istatistik, aıklayıcı faktr analizi, korelasyon analizi, gvenirlik analizi, dođrulamalı faktr analizi ve yapısal eřitlik yol analizinden faydalanılmıřtır. Tanımlayıcı istatistikler, gvenirlik analizi, korelasyon analizi ve aımlayıcı faktr analizi iin IBM SPSS İstatistik 26 programı, dođrulamalı faktr analizi ve yapısal eřitlik yol modeli iin ise IBM Amos 26 programı kullanılmıřtır.

**Geerlilik ve Gvenilirlik:** Arařtırmada kullanılan lceklerin gvenirlik dzeyleri tablo 2’de gsterilmiřtir lceklerin hepsinin gvenirlik (bkz. cronbach) deđerlerinin 0,90’nın zerinde olduđu grlmřtir. Bu dođrultuda lceklerin olduka gvenilir olduđu sylenebilir.

## Bulgular

Katılımcıların demografik bilgilerine ilişkin bulgular Tablo 1’de gösterilmiştir. Bu doğrultuda araştırmaya katılan bireylerin % 60.5’i gibi büyük bir çoğunluğu 18-35 yaş arasındaki bireylerden oluşmaktadır. Eğitim durumları bakımından katılımcıların büyük bir çoğunluğu (% 42) lise mezunudur. Gelir durumları bakımından katılımcıların çoğunluğu (% 46,8) 6000-11.999 TL arasında gelire sahiptir. İş faaliyeti bakımından katılımcıların % 41.8’i serbest meslekte çalışmaktadır. İkamet bölgesi açısından katılımcıların çoğunluğu % 75.1’i Artuklu ve Midyat ilçelerinde ikamet etmektedir. İkametgah süresi bakımından katılımcıların % 64.1 ile büyük çoğunluğu 20 yıl ve üzerinden beri Mardin’de yaşamaktadır. Cinsiyet bakımından katılımcıların % 79.7’si erkektir. Medeni durum bakımından katılımcıların % 51.9’u evli turizm sektöründe çalışma bakımından ise katılımcıların % 62’si sektörde çalışmamaktadır.

**Tablo 1.** Katılımcıların Demografik Verilerine İlişkin Bulgular

Yaş	Eğitim		Gelir					
	F	P	F	P				
18-25	116	29,4	İlkokul	30	7,6	0-5999	106	26,8
26-35	123	31,1	Ortaokul	45	11,4	6000-11.999	185	46,8
36-45	81	20,5	Lise	166	42,0	12.000-17.999	79	20,0
46-55	46	11,6	Ön lisans	61	15,4	18.000-23.999	9	2,3
56-65	22	5,6	Lisans	75	19,0	24.000-29.999	11	2,8
66 ve üstü	7	1,8	Y. lisans	15	3,8	30.000 üzeri	5	1,3
Toplam	395	100,0	Doktora	3	0,8	Total	395	100,0
			Toplam	395	100,0			
İş Faaliyeti	İkametgah Bölgesi		İkametgah Süresi					
	F	P	F	P				
Öğrenci	57	14,4	Artuklu	157	39,7	1 yıldan az	3	0,8
Serbest mes.	165	41,8	Kızıltepe	69	17,5	1-5 yıl	20	5,1
İşçi	103	26,1	Midyat	140	35,4	6-10	22	5,6
Memur	37	9,4	Nusaybin	17	4,3	11-15	30	7,6
İşsiz	9	2,3	Diğer	12	3,0	16-20	67	17,0
Emekli	17	4,3	Toplam	395	100,0	20 yıl ve üzeri	253	64,1
Ev hanımı	7	1,8				Toplam	395	100,0
Toplam	395	100,0						
Cinsiyet	Medeni Durum		Turizm Sektöründe Çalışma					
	F	P	F	P				
Kadın	80	20,3	Evli	205	51,9	Evet	150	38,0
Erkek	315	79,7	Bekar	190	48,1	Hayır	245	62,0
Toplam	395	100,0	Toplam	395	100,0	Toplam	395	100,0

Verilerin normallik değerlerine bakıldığında, algılanan fayda, algılanan maliyet, kişisel fayda, bilgi düzeyi ve destek parametrelerinin basıklık çarpıklık skorları genel kabul görmüş (Tabachnic ve Fidell, 2015) sınırlarda olduğundan normal dağıldığı varsayılmaktadır. Dahası sosyal bilimlerde çoklu normalliği sağlamak güç olduğundan merkezi limit teoremine göre büyük örneklem sayısına ( $n > 300$ ) sahip araştırmalarda normal dağılım aranmayabilir (Kalaycı, 2008). Bu kapsamda çalışmada yer alan parametrelerin normallik varsayımını sağladığı öngörülmektedir. Doğrulayıcı faktör analizi ve yapısal eşitlik modeli analizi yapmadan önce değişkenlere ait korelasyon analizi sonuçları, Cronbach  $\alpha$ 's, AVE ve CR değerleri ile ortalama değerler Tablo 2’de gösterilmektedir.

**Tablo 2.** Değişkenlere Ait Korelasyon Analizi ve Ortalama Değerler

	Ort.	AlFay	AlMayt	KişFay	BilDüz	Destek	Cronbach	AVE	CR
AlFay	3,6732	1	,139*	,389**	,432**	,463**	0,93	0,71	0,94
AlMayt	3,2164		1	,230**	,301**	,251**	0,93	0,60	0,91
KişFay	3,2655			1	,680**	,501**	0,90	0,54	0,87
BilDüz	3,3933				1	,616**	0,92	0,68	0,89
Destk	3,8063					1	0,96	0,78	0,95



Tablo 2 incelendiğinde, parametrelere ait ortalama skorların 3'ün üzerinde olduğu saptanmıştır. Parametreler arasındaki korelasyona skorlarının tamamı arasında anlamlı ve pozitif yönde bir ilişki saptanmıştır. Değişkenlere ait AVE ve CR değerlerine bakıldığında ise, bu skorların alanyazında belirtilen sınırların üzerinde olduğu bulunmuştur. Bu kapsamda parametrelerin ölçüm geçerliliğinin Türkiye özelinde sağlandığı söylenebilir.

Değişkenlere ait açımlayıcı faktör analizi ile analiz yapılmıştır. Araştırmada yer alan algılanan fayda, algılanan maliyet, kişisel fayda, bilgi düzeyi ve destek değişkenleri için ayrı ayrı açıklayıcı faktör analizi yapılmıştır. Temel bileşenler analizi ile döndürme yamadan tek değişkenli yapı sonuçlarına ait bilgiler Tablo 3'deki gibidir.

**Tablo 3.** Değişkenlere Ait AFA Sonuçları

Faktörler	Değişkenler	Faktör Yükleri	$\bar{X}$	Açıklanan Varyans	Öz Değer
Algılanan Fayda (AIFa)	Turizm bölgedeki istihdam (işgücü) olanaklarını arttırmaktadır	,836	3,5165	58,385	5,255
	Turizm bölgedeki yerel işletmeler için iş fırsatları sağlamaktadır	,892	3,6835		
	Turizm bölgeye daha fazla yatırım yapılmasını imkân sağlamaktadır	,838	3,7620		
	Turizm bölgedeki tabiat parklarının geliştirilmesine yönelik teşvikler sağlamaktadır	,534	2,9544		
	Turizm bölgedeki yerel halk için daha fazla iş imkânlarına (olanaklarına) yol açmaktadır	,844	3,6684		
	Turizm bölgedeki yaşam standartlarında artışa yol açmaktadır	,875	3,7519		
	Turizm bölgedeki altyapı sistemlerinin gelişmesine olanak tanımaktadır (T)	,697	2,5367		
	Turizm turistler ve yerel halk arasında kültürel alışverişin artmasına yol açmaktadır	,644	3,7266		
	Turizm bölgedeki doğal çevrenin korunmasına katkıda bulunmaktadır	,627	3,4987		
Algılanan Maliyet (AIMaly)	Turizm bölgede trafik sıkışıklığı sorunlarını arttırmaktadır	,715	2,4810	60,917	3,655
	Turizm bölgede çöp artışına sebep olmaktadır	,869	2,7519		
	Turizm bölgedeki mal ve hizmet fiyatlarında artışa sebep olmaktadır	,832	2,6532		
	Turizm bölgede çevre kirliliğinde artışa sebep olmaktadır	,864	2,8658		
	Turizm bölgedeki arazi ve mülk fiyatlarında artışa sebep olmaktadır	,743	2,5620		
	Turizm bölgede suç oranlarında artışa yol açmaktadır	,631	2,9544		
Kişisel Fayda (KiFa)	Turizm sayesinde daha fazla bar ve restoranlara gidebilirim	,676	2,7823	57,396	3,444
	Turizm sayesinde bir işim var	,862	3,0937		
	Gelirim turizmde gelmektedir	,832	3,1722		
	Turizm daha fazla insanla tanışmama ve diğer kültürleri öğrenmeme fırsat sağlamaktadır	,746	3,6278		
	Mardin'deki turizm gelişiminden parasal kazançlar (fayda) sağladım	,792	3,1949		
	Turizm gelişiminin Mardin yerel halkı için faydalı olduğunu düşünüyorum	,607	3,7519		
Bilgi Düzeyi (BilDüz)	Toplumdaki turizm gelişimi hakkında bilgi sahibiyim	,835	3,2329	70,675	2,827
	Toplumdaki turistler hakkında bilgi sahibiyim	,898	3,2228		
	Turizmin olası (muhtemel) etkilerini biliyorum	,923	3,4051		
	Yerel yönetimin turizmdeki rolünü anlıyorum.	,687	3,3924		

Destek (Des)	Yerel halk, kültürel miras alanlarındaki turizm faaliyetlerinin gelişimi ve korunması hususunda yürütülen programlara katılmalıdır.	,791	3,3823		
	Topluluğumda turizmin aktif olarak teşvik edilmesi gerektiğine inanıyorum.	,881	3,7595		
	Turizmi destekliyorum ve onun topluluğumun önemli bir parçası haline geldiğini görmek istiyorum.	,908	3,7392	71,628	3,581
	Yerel ve merkezi yönetimler turizmin tanıtımını desteklemelidir.	,833	3,8304		
	Tarihi alanların korunması ve turizm gelişiminin sağlanması için planlar geliştirmek önemlidir.	,813	3,8025		
Değerlendirme Kriterleri	<b>AlFa:</b> Kaiser-Meyer-Olkin Measure of Sampling Adequacy: 0,826 Approx. Chi Square: : 1172,350 Barlett's Test of Sphericity: 0,000 Extraction Method: Principal Components, Component matrix, Açıklanan Varyans Toplamı: 60,917.				
	<b>AlMal:</b> Kaiser-Meyer-Olkin Measure of Sampling Adequacy: 0,826 Approx. Chi-Square: 1172,350 Barlett's Test of Sphericity: 0,000 Extraction Method: Principal Components, Component matrix, Açıklanan Varyans Toplamı: 60,917.				
	<b>KiFay:</b> Kaiser-Meyer-Olkin Measure of Sampling Adequacy: 0,783 Approx. Chi-Square: 1140,447 Barlett's Test of Sphericity: 0,000 Extraction Method: Principal Components, Component matrix, Açıklanan Varyans Toplamı: 57,396.				
	<b>BiDü:</b> Kaiser-Meyer-Olkin Measure of Sampling Adequacy: 0,694 Approx. Chi-Square: 948,848 Barlett's Test of Sphericity: 0,000				

Tablo 3'de de görülebileceği üzere turizmin bölgede en fazla bölgeye daha fazla yatırım yapılmasına olanak tanınması ( $\bar{X} = 3,7620$ ), yaşam standartlarında artışa yol açması ( $\bar{X} = 3,7519$ ), kültürel alışverişe yol açması ( $\bar{X} = 3,7266$ ), yerel işletmelere iş fırsatları sağlaması ( $\bar{X} = 3,6835$ ) yerel halk için daha fazla iş imkânlarına (olanaklarına) yol açması ( $\bar{X} = 3,6684$ ) gibi olumlu, suç oranlarında artışa yol açması ( $\bar{X} = 2,9544$ ), çevre kirliliğinde artışa yol açması ( $\bar{X} = 2,8658$ ), çöp artışına yol açması ( $\bar{X} = 2,7519$ ), mal ve hizmet fiyatlarında artışa sebep olması ( $\bar{X} = 2,6532$ ) gibi olumsuz etkileri olduğu gözlenmiştir.

Tablo 3 ele alındığında, algılanan fayda, algılanan maliyet, kişisel fayda, bilgi düzeyi ve destek değişkenlerine ait elde edilen maddelerin tamamının faktör yükleri (0,50 üstü) literatürde kabul edilen sınırlar üzerinde olduğundan yapı kabul onaylanmıştır. Algılanan maliyet değişkenine ait maddelerden 'Turizm bölgede fuhuş olaylarında artışa sebep olmaktadır (Mgt)' ifadesi ve 'Turizm bölgedeki geleneksel kültürün değişmesine sebep olmaktadır (Mh)' ifadeleri faktör yükleri birden fazla bileşene yüklendiği için ve tek yapılı faktör yapısını bozduğu için sırasıyla analizden çıkarılmıştır. Bu doğrultuda 8 ifadeden oluşan algılanan maliyet faktörü 6 ifadeli tek bileşen olarak kabul edilmiştir. Öte yandan açıklayıcı faktör analizine uygunluk açısından KMO değerlerine bakıldığında değişkenlerin tamamının KMO değerleri literatürde kabul göre 0,70 ve üstü değerlere sahiptir. Bu nedenle açıklayıcı faktör analizine uygun olan yapıda her faktör yükünün değeri de kabul edilen sınırlarda saptanmıştır.

Geçerliliği test edilen bir modelin elde edilen veriler tarafından onaylanıp onaylanmadığını ortaya koyan çok değişkenli analiz yöntemlerinden biri de doğrulayıcı faktör analizidir. Bu çalışmada sırasıyla geçerliliği test etmek için açıklayıcı faktör analizi, ardından maddeler arası korelasyonlar, ortalama değerler ile EVA ve CR değerleri hesaplandıktan sonra DFA ile oluşan yapılar onaylanmıştır. Bu kapsamda araştırmaya katılan deneklerde çoklu normallik bozduğu ve model uyum iyiliği değerlerini düşüren katılımcıların ifadeleri sırasıyla atılmıştır. Nihayetinde 322 denekten elde edilen model onaylanmıştır. Genel kabul görmüş bir kural gereği bir çalışmada örneklem belirlenirken ifade sayısının 5 ila 10 katı düzeyinde katılımcı yeterli olmaktadır (Karagöz ve Kösterelioğlu, 2008: 85). Bu çalışmada elde edilen denek sayısı madde sayısının en az 10 katı olduğundan yeterli örneklem büyüklüğüne ulaşıldığı söylenebilir. Bu doğrultuda ilk olarak literatürde algılanan etkilere bağlanan algılanan fayda ve algılanan maliyeti yapısını onaylamak adına ikinci düzey çoklu doğrulayıcı faktör analizi sonuçları Şekil 2'deki gibidir.

Şekil 2. Algılanan Etkilere Ait İkinci Düzey Çoklu DFA Sonuçları

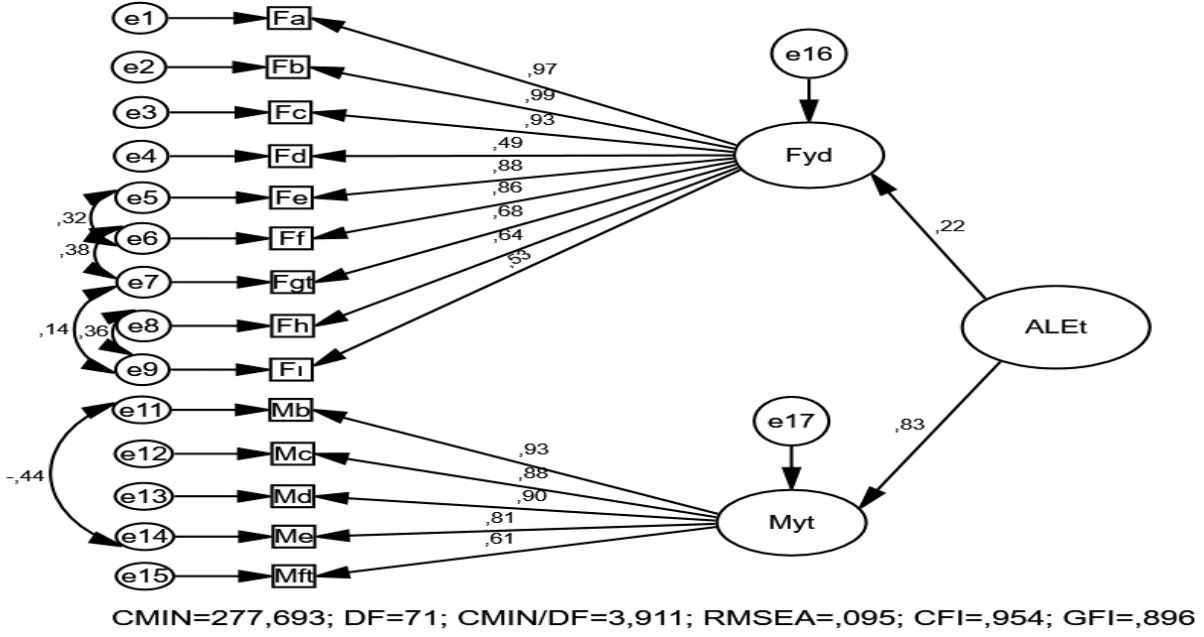

Şekil 2 ele alındığında, ikinci düzey çoklu doğrulayıcı faktör analizi sonuçları model uyum iyiliği skorları bakımından alanyazında belirtilen sınırların içerisinde ve kabul edilebilir olduğu gözlenmektedir (CMIN/DF=3,911; RMSEA=0,095; CFI=0,954; GFI=0,896). RMSEA'nın kurulan modeldeki değişkenlerin ve ifadelerin sayısı arttıkça yükselme eğiliminde olduğu ve bu nedenle az sayıda ifadeyi destekleyen bir istatistik olduğu söylemek mümkündür. RMSEA'ya yönelik eşik değerleri zaman içerisinde çok fazla değişkenlik göstermiş ve yorumlanmıştır. 1990'lı yıllarda 0,05-0,10 arasında değerler ortalama bir uygunluğu ifade ederken, 0,10 üzeri değerler modelin kötü biçimde uyarlandığı şeklinde yorumlanmıştır (Yaşlıoğlu, 2017: 81). Modelde anketteki ifade sayısının fazla olması ve çok fazla değişken olması dolayısıyla RMSEA değeri 0,095 çıkmıştır ancak bu 10'nun altında bir değer olduğu için kabul edilebilir bir düzey olarak yorumlanabilir. CMIN, CFI ve GFI değerlerinin istenen sınırlar içerisinde olması modelin uyum iyiliğinin iyi olduğunu göstermektedir. Model uyum iyiliğinin nihai haline ulaşması için hata terimleri arasında en yüksekten başlayarak sırasıyla modifikasyonlar yapılmıştır. Sırasıyla e11-e14, e6-e7, e8-e9, e5-e6 ve e7-e9 hata terimleri arasında kovaryanslar oluşturularak model kabul edilebilir sınırlar içerisine çekilmiştir. Oluşturulan modele ait standardize ve standardize olmayan regresyon katsayıları, standart hata, kritik skor ve anlamlılık değerleri Tablo 4'deki gibidir.

Tablo 4: Algılanan Etkilere Ait DFA Sonuçları

			$\beta_0$	$\beta_1$	S.E.	C.R.	P
Myt	<---	ALEt	0,825	1			
Fyd	<---	ALEt	0,22	0,129	0,043	3,001	0,003
Fa	<---	Fyd	0,967	1,895	0,174	10,868	***
Fb	<---	Fyd	0,992	1,925	0,175	10,969	***
Fc	<---	Fyd	0,935	1,66	0,155	10,717	***
Fd	<---	Fyd	0,490	1,134	0,153	7,405	***
Fe	<---	Fyd	0,877	1,614	0,155	10,428	***
Ff	<---	Fyd	0,859	1,549	0,15	10,33	***
Fgt	<---	Fyd	0,680	1,36	0,139	9,81	***
Mc	<---	Myt	0,882	0,938	0,038	24,982	***
Md	<---	Myt	0,902	0,937	0,036	26,38	***
Me	<---	Myt	0,812	0,865	0,049	17,733	***

Mft	<---	Myt	0,610	0,657	0,051	12,788	***
Fh	<---	Fyd	0,638	1,06	0,097	10,909	***
F1	<---	Fyd	0,526	1			
Mb	<---	Myt	0,932	1			

$\beta_0$ = Standardize regresyon katsayısı,  $\beta_1$ = Standardize olmayan beta katsayısı. \*\*\*=  $p<0,001$ .

Tablo 4 incelendiđinde, algılanan fayda deđiřkenine ait 9 maddeden oluřan yol katsayıları istatistiksel olarak anlamlıdır. Sırasıyla Fa için  $\beta_0= 0.967$ ; Fb için  $\beta_0= 0.992$ ; Fc için  $\beta_0= 0.935$ ; Fd için  $\beta_0= 0.490$ ; Fe için  $\beta_0= 0.877$ ; Ff için  $\beta_0= 0.859$ ; Fgt için  $\beta_0= 0.680$ ; Fh için  $\beta_0= 0.638$  ve F1 için  $\beta_0= 0.526$  olarak elde edilmiřtir. Ayrıca algılanan maliyete ait 5 maddeden oluřan yapıya ait regresyon katsayıları istatistiksel olarak anlamlıdır. Analize dahil edilen Ma (Turizm bölgedeki istihdam (iřgücü) olanaklarını arttırmaktadır) maddesi akıřma ve model uyum iyiliđini bozduđu için analizden ıkarılmıřtır. Anlamlı ıkan regresyon katsayıları sırasıyla Mb için  $\beta_0= 0.932$ ; Mc için  $\beta_0= 0.882$ ; Md için  $\beta_0= 0.902$ ; Me için  $\beta_0= 0.812$  ve Mft için  $\beta_0= 0.610$  olarak saptanmıřtır. Yol katsayılarına bakıldıđında algılanan fayda üzerinde en fazla etkiye sahip ifadenin Fb olduđu gözlenmektedir ( $\beta_1= 1,925$ ). Arařtırmada yer alan kiřisel fayda deđiřkenine ait birinci düzey temel dođrulayıcı faktör analizi sonuları Őekil 3’de gösterildiđi gibidir.

**Őekil 3.** Kiřisel Fayda Deđiřkenine Ait DFA Sonuları

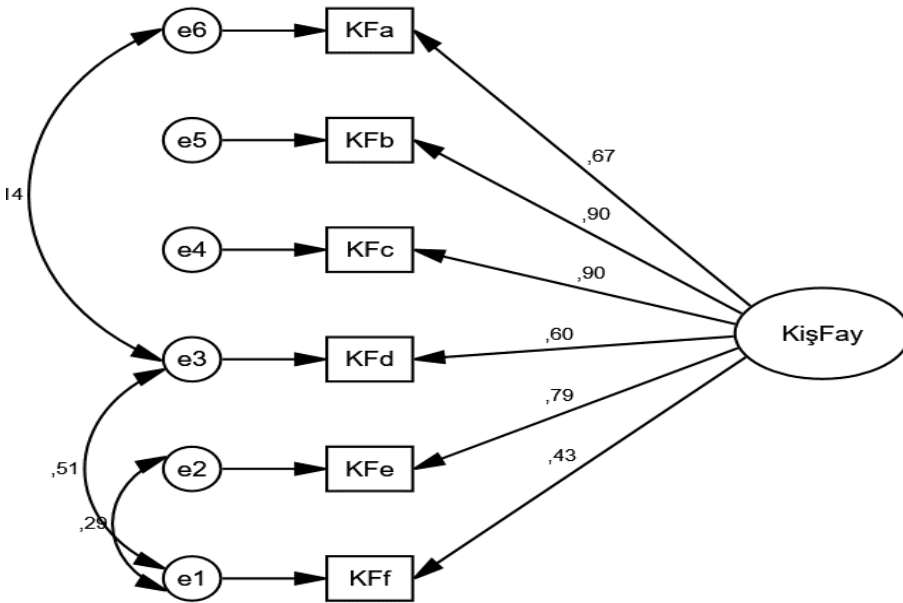

CMIN=20,833; DF=6; CMIN/DF=3,472; RMSEA=,088; CFI=,987; GFI=,979

Őekil 3 ele alındıđında, birinci düzey temel dođrulayıcı faktör analizi sonuları model uyum iyiliđi skorları bakımından alanyazında belirtilen sınırların ierisinde ve kabul edilebilir olduđu gözlenmektedir (CMIN/DF=3,472; RMSEA=0,088; CFI=0,987; GFI=0,979). Model uyum iyiliđinin nihai haline ulařması iin hata terimleri arasında en yekten bařlayarak sırasıyla modifikasyonlar yapılmıřtır. Sırasıyla e1-e3, e1-e2 ve e3-e6 hata terimleri arasında kovaryanslar oluřturularak model kabul edilebilir sınırlara ulařmıřtır. Oluřturulan modele ait standardize ve standardize olmayan regresyon katsayıları, standart hata, kritik skor ve anlamlılık deđerleri Tablo 5’teki gibidir.

**Tablo 5.** Kiřisel Faydaya Ait DFA Sonuları

			$\beta_0$	$\beta_1$	S.E.	C.R.	P
KFf	<---	KiřFay	0,430	1			
KFe	<---	KiřFay	0,787	2,077	0,245	8,463	***
KFd	<---	KiřFay	0,599	1,484	0,16	9,302	***
KFc	<---	KiřFay	0,903	2,45	0,31	7,901	***

KFb	<---	KışFay	0,900	2,521	0,319	7,895	***
KFa	<---	KışFay	0,674	1,932	0,268	7,205	***

$\beta_0$ = Standardize regresyon katsayısı,  $\beta_1$ = Standardize olmayan beta katsayısı. \*\*\*=  $p<0,001$ .

Tablo 5 incelendiğinde, kişisel fayda değişkenine ait 6 maddeden oluşan yol katsayıları istatistiksel olarak anlamlıdır. Sırasıyla Kff için  $\beta_0 = 0.430$ ; KFe için  $\beta_0 = 0.787$ ; KFd için  $\beta_0 = 0.599$ ; KFc için  $\beta_0 = 0.903$ ; KFb için  $\beta_0 = 0.900$  ve KFa için  $\beta_0 = 0.674$  olarak elde edilmiştir. Kişisel fayda değişkenine en çok etki eden madde KFe ifadesidir ( $\beta_1 = 2,077$ ).

Açıklayıcı faktör analizi ile uyarlanan bir diğer değişken olan bilgi düzeyi için ortaya konan DFA modeli Şekil 4'teki gibidir.

**Şekil 4.** Bilgi Düzeyine Ait DFA Sonuçları

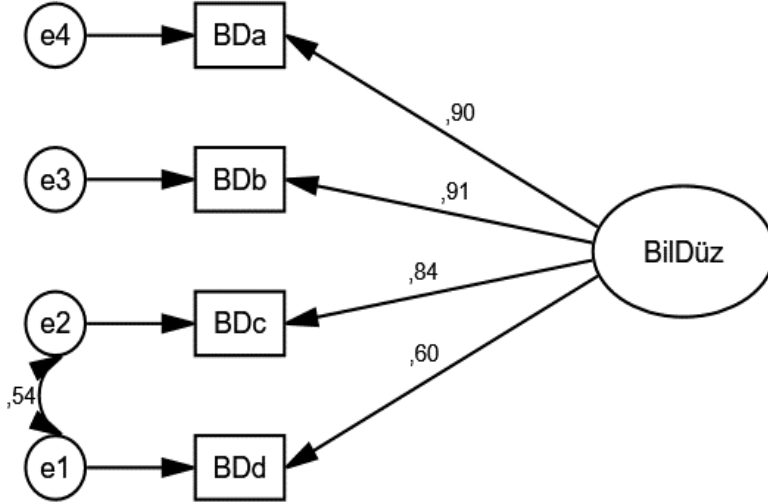

CMIN=,562; DF=1; CMIN/DF=,562; RMSEA=,000; CFI=1,000; GFI=,999

Şekil 4 ele alındığında, birinci düzey temel doğrulayıcı faktör analizi sonuçları model uyum iyiliği skorları bakımından alanyazında belirtilen sınırların içerisinde ve kabul edilebilir olduğu gözlenmektedir (CMIN/DF=0,562; RMSEA=0,000; CFI=1,000; GFI=1,000). Model uyum iyiliğinin nihai haline ulaşması için hata terimleri arasında modifikasyon yapılmıştır. Sadece e1-e2 hata terimleri arasında kovaryans oluşturularak model kabul edilebilir sınırlara ulaşmıştır. Oluşturulan modele ait standardize ve standardize olmayan regresyon katsayıları, standart hata, kritik skor ve anlamlılık değerleri Tablo 6'daki gibidir.

**Tablo 6.** Bilgi Düzeyine Ait DFA Sonuçları

			$\beta_0$	$\beta_1$	S.E.	C.R.	P
BDb	<---	BilDüz	0,603	1			
BDc	<---	BilDüz	0,842	1,318	0,087	15,22	***
BDb	<---	BilDüz	0,906	1,518	0,128	11,88	***
BDa	<---	BilDüz	0,899	1,460	0,123	11,851	***

$\beta_0$ = Standardize regresyon katsayısı,  $\beta_1$ = Standardize olmayan beta katsayısı. \*\*\*=  $p<0,001$ .

Tablo 6 incelendiğinde, bilgi düzeyi değişkenine ait 4 maddeden oluşan yol katsayıları istatistiksel olarak anlamlıdır. Sırasıyla BDb için  $\beta_0 = 0.603$ ; BDc için  $\beta_0 = 0.842$ ; BDb için  $\beta_0 = 0.906$  ve BDa için  $\beta_0 = 0.899$  olarak elde edilmiştir. Bilgi düzeyi değişkenine en çok etki eden madde BDb ifadesidir ( $\beta_1 = 1,518$ ). Son olarak destek değişkenine ait birinci düzey DFA sonuçları Şekil 5'teki gibidir.

Şekil 5. Destek Değişkenine Ait DFA Sonuçları

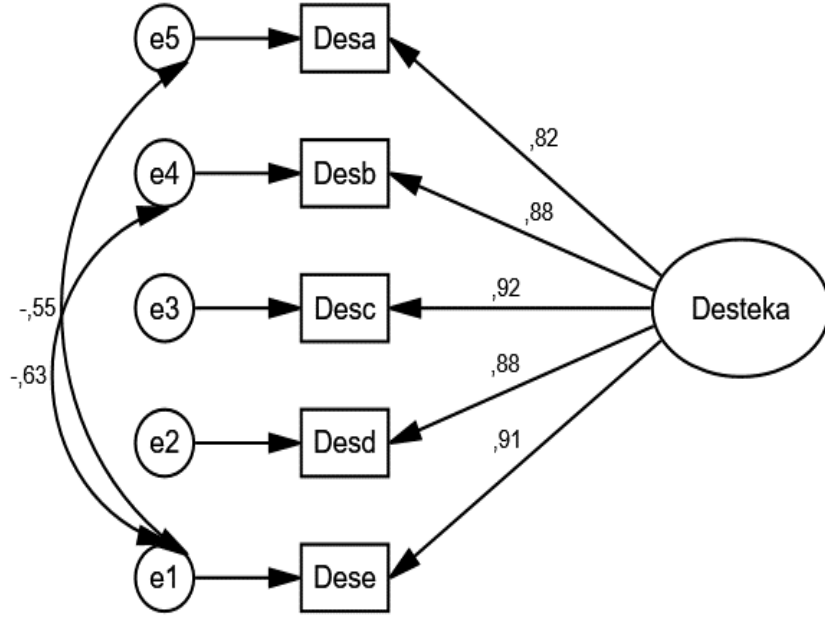

CMIN=2,726; DF=3; CMIN/DF=,909; RMSEA=,000; CFI=1,000; GFI=,997

Şekil 5 ele alındığında, birinci düzey temel doğrulayıcı faktör analizi sonuçları model uyum iyiliği skorları bakımından alanyazında belirtilen sınırların içerisinde ve kabul edilebilir olduğu gözlenmektedir (CMIN/DF=0,909; RMSEA=0,000; CFI=1,000; GFI=0,997). Model uyum iyiliğinin nihai haline ulaşması için hata terimleri arasında modifikasyonlar yapılmıştır. Sırasıyla e1-e4 ve e1-e5 hata terimleri arasında kovaryans oluşturularak model kabul edilebilir sınırlara ulaşmıştır. Oluşturulan modele ait standardize ve standardize olmayan regresyon katsayıları, standart hata, kritik skor ve anlamlılık değerleri Tablo 7’teki gibidir.

Tablo 7. Destek Değişkenine Ait DFA Sonuçları

			$\beta_0$	$\beta_1$	S.E.	C.R.	P
Dese	<---	Desteka	0,910	1			
Desd	<---	Desteka	0,878	0,901	0,039	23,36	***
Desc	<---	Desteka	0,917	1,005	0,039	25,817	***
Desb	<---	Desteka	0,882	0,951	0,05	19,163	***
Desa	<---	Desteka	0,823	0,987	0,058	16,901	***

$\beta_0$ = Standardize regresyon katsayısı,  $\beta_1$ = Standardize olmayan beta katsayısı. \*\*\*=  $p < 0,001$ .

Tablo 7 incelendiğinde, destek değişkenine ait 5 maddeden oluşan yol katsayıları istatistiksel olarak anlamlıdır. Sırasıyla Dese için  $\beta_0 = 0,910$ ; Desd için  $\beta_0 = 0,878$ ; Desc için  $\beta_0 = 0,917$ ; Desb için  $\beta_0 = 0,882$  ve Desa için  $\beta_0 = 0,823$  olarak elde edilmiştir. Bilgi düzeyi değişkenine en çok etki eden madde Desc ifadesidir ( $\beta_1 = 1,005$ ).

Araştırmada uygulanan geçerlilik ve güvenilirlik testlerinden sonra ortaya çıkan modele ait ifadelerin ortalama puanları hesaplanarak tek değişkende toplanmaları sağlanmıştır. Ana hipotezleri test etmek adına ortaya konan değişkenlerin ve onlara ait model yapısının yol analizi ile testi sağlanmıştır. Analiz sonuçlarına ait model Şekil 6’daki gibidir:

Şekil 6. Hipotezleri Test Etmeye Dönük Yol Analizi Sonuçları

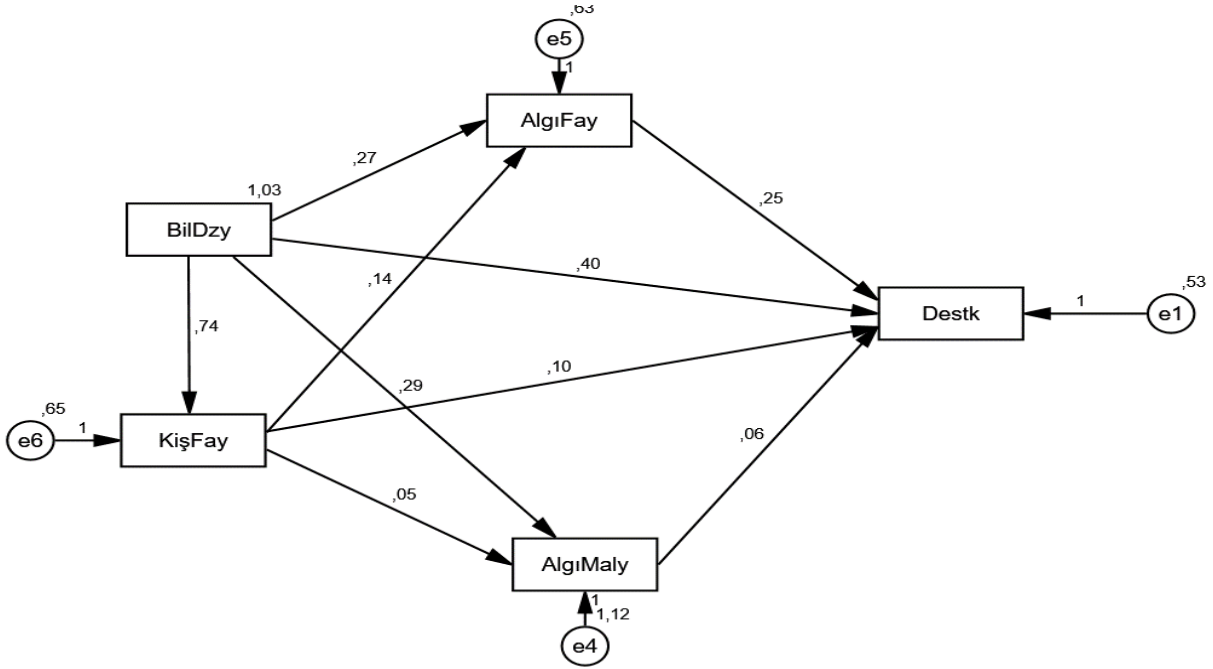

CMIN=,008; DF=1; CMIN/DF=,008; RMSEA=,000; CFI=1,000; GFI=1,000

Şekil 6 ele alındığında, yol analizi sonuçları model uyum iyiliği skorları bakımından alanyazında belirtilen sınırların içerisinde ve mükemmel uyum sağladığı gözlenmektedir (CMIN/DF=0,008; RMSEA=0,000; CFI=1,000; GFI=1,000). Analizde elde edilen regresyon katsayıları ve gözlenen değişkenler arasındaki nedensel ilişki sonuçları Tablo 8’de verilmektedir. Oluşturulan modele ait standardize ve standardize olmayan regresyon katsayıları, standart hata, kritik skor ve anlamlılık değerleri Tablo 8’deki gibidir.

Tablo 8. Yol Analizine Ait DFA Sonuçları

			$\beta_0$	$\beta_1$	S.E.	C.R.	R2	P
KişFay	<---	BilDzy	0,680	0,735	0,046	15,844	0,462	***
AlgıFay	<---	BilDzy	0,274	0,311	0,063	4,372	0,203	***
AlgıFay	<---	KişFay	0,144	0,177	0,058	2,485		0,013*
AlgıMaly	<---	KişFay	0,048	0,048	0,077	0,628	0,092	0,53
AlgıMaly	<---	BilDzy	0,294	0,269	0,083	3,531		***
Destk	<---	AlgıFay	0,249	0,229	0,053	4,662		***
Destk	<---	BilDzy	0,403	0,423	0,06	6,716		***
Destk	<---	KişFay	0,096	0,108	0,053	1,792	0,438	0,073
Destk	<---	AlgıMaly	0,059	0,067	0,04	1,46		0,144

$\beta_0$ = Standardize regresyon katsayısı,  $\beta_1$ = Standardize olmayan beta katsayısı. \*\*\*=  $p < 0,001$ , \*= $p < 0,05$ .

Tablo 8 incelendiğinde doğrudan etkilerin ele alındığı, araştırma modeli için YEM sonuçlarına göre, bilgi düzeyinin (.680) kişisel fayda üzerinde anlamlı ve pozitif bir etkisi bulunmaktadır. Bu doğrultuda bilgi düzeyindeki değişimler kişisel faydadaki değişimlerin % 46.2 sini açıklamaktadır. Benzer şekilde bilgi düzeyinin (.274) algılanan fayda üzerinde anlamlı ve pozitif bir etkisi bulunmaktadır. Ayrıca kişisel fayda değişkeninin (.144) algılanan faydaya anlamlı ve pozitif yönde etkisi saptanmıştır. Yani algılanan faydadaki değişimlerin % 20,3’ünü bilgi düzeyi ve kişisel fayda açıklamaktadır. Ayrıca kişisel faydanın (0.048) algılanan maliyet üzerinde aynı yönde ancak anlamsız etkisi saptanmıştır. Öte yandan bilgi düzeyinin (.294) algılanan maliyet üzerinde aynı yönde ve anlamlı bir etkisi saptanmıştır. Yani algılanan maliyetteki değişimlerin % 9,2’si kişisel fayda ve bilgi düzeyindeki değişimler tarafından açıklanmaktadır. Son olarak algılanan faydanın (.249), bilgi düzeyinin (.403) destek üzerinde aynı yönde ve anlamlı bir etkisi bulgulanmıştır. Kişisel faydanın (.096) ve algılanan maliyetin (.059) ise destek üzerinde anlamlı bir etkisi olmamıştır. Yani algılanan fayda, algılanan maliyet, bilgi düzeyi ve kişisel faydadaki değişimler destek değişkenindeki değişimlerin % 43,8’ini

açıklamaktadır. Bu kapsamda ilgili hipotezlerden H1, H3, H4, H5, H6, H7 hipotezleri kabul edilirken H2, H8 ve H9 hipotezleri reddedilmiştir.

## **Tartışma**

Araştırmada ilk olarak Mardin Bölgesi'nde yaşayan yerel halkın turizmin bölgede en fazla yatırımların artması, yaşam standartlarında artış, kültürel alışveriş, yerel işletmelere iş fırsatları, yerel halk için daha fazla iş imkânları gibi olumlu etkiler (faydalar), suç oranları, çevre kirliliđi, çöp ve mal ve hizmet fiyatlarında artış gibi olumsuz etkiler (maliyetler) algıladığı sonucuna ulaşılmıştır.

Araştırmada turizmin algılanan faydalarının (algılanan olumlu etkilerinin) turizme verilen destek üzerinde anlamlı ve pozitif bir etkisi bulunmuş ve turizmden daha fazla fayda algılayan insanların turizme verdikleri desteğın de daha fazla olduđu sonucuna ulaşılmıştır. Bu doğrultuda H1 hipotezi kabul edilmiştir. Bu sonuç turizmin algılanan faydaları ile destek arasında pozitif bir ilişki olduğunu öne süren daha önceki araştırma sonuçlarıyla tutarlılık sergilemiştir (Gursoy vd., 2002; Gursoy ve Rutherford, 2004; Brida vd., 2011; Brida vd., 2014; Nunkoo ve Ramkissoon, 2011; Nunkoo ve Gursoy, 2012; Nunkoo ve Ramkissoon, 2012; Lee, 2013; Brida, 2014; Stylidis vd., 2014; Nunkoo ve So, 2015; Adongo vd., 2017; Rua, 2020; Stylidis ve Quintero, 2022). Araştırmada ortaya çıkan bu sonuç sosyal deđişim teorisinin temel prensibiyle uyumludur. Sosyal deđişim teorisi, bireylerin, maliyetlerin faydaları aşmadığına inandıklarında, turizm gelişimine destek vereceklerini öne sürmektedir (Latkova ve Vogt, 2012: 52).

Araştırmada turizmin algılanan maliyetlerinin (algılanan olumsuz etkilerinin) turizme verilen destek üzerinde herhangi bir etkisi bulunamamıştır. Bu doğrultuda H2 hipotezi reddedilmiştir. Bu sonuç turizmin algılanan maliyetleri ile destek arasında herhangi bir ilişki olmadığını öne süren daha önceki araştırma sonuçlarıyla tutarlılık sergilemiştir (Gursoy vd. 2002: 96; Nunkoo ve Ramkissoon, 2012; Nunkoo ve So, 2015:10). Araştırmada turizmin olumsuz etkilerinin destek üzerinde herhangi bir etkisinin bulunmamasının nedeni Mardin halkının turizmi önemli bir ekonomik sektör olarak görmesi ve turizmin maliyetlerinden çok yararlarıyla ilgileniyor olmasından kaynaklanabilir. Bunun yanı sıra turizmden ekonomik olarak kazanç sağlayan kişiler turizmin kendilerine sağladığı faydalardan ötürü maliyetlerini önemsemiyor olabilir.

Araştırmada turizm hakkında bilgi sahibi olmanın turizmin algılanan faydaları (algılanan olumlu etkileri) ve maliyetleri (algılanan olumsuz etkileri) üzerinde anlamlı ve pozitif bir etkisi olduđu sonucuna ulaşılmıştır. Bu doğrultuda H3 ve H4 hipotezleri kabul edilmiştir. Araştırmada turizm hakkında daha fazla bilgiye sahip olan kişilerin turizmin algılanan fayda ve maliyetlerini daha fazla algıladığı görülmüştür. Bu sonuç daha önce gerçekleştirilen araştırma sonuçlarıyla tutarlılık göstermiştir. Daha önceki çalışmalarda turizm hakkında bilgi sahibi olan kişilerin turizmin faydalarını (Andreck vd., 2005; Meimand vd., 2017) ve maliyetlerini (Nunkoo ve So, 2015; Rua, 2020) daha fazla algıladığı ortaya çıkarılmıştır. Araştırmada ortaya çıkan tüm bu sonuçlar Mardin turizminin son yıllarda gelişmeye başlamasından ötürü halkın turizmle ilgilenecek turizm hakkında daha fazla bilgiye sahip olmaya başlamaları ile birlikte turizmin olumlu ve olumsuz etkilerinin farkına varmış olmalarından kaynaklanabilir. Bunun yanı sıra, Mardin'in Artuklu ve Midyat gibi belirli bölgelerinde turizmin daha ağırlıklı olarak gerçekleştiriliyor olması, bu kesimlerde yaşayan yerel halkın turizm hakkında bilgi sahibi olmalarından ötürü bölgelerinde turizmin sebep olduđu olumlu ve olumsuz etkilerin daha fazla farkına varmış olmalarına sebep olabilir.

Araştırmada turizm hakkında bilgi sahibi olmanın turizmden algılanan kişisel faydalar üzerinde anlamlı ve pozitif bir etkisi bulunmuş ve daha bilgili olan kişilerin daha fazla kişisel fayda algıladığı sonucuna ulaşılmıştır. Bu kapsam da H5 hipotezi onaylanmıştır. Bu sonuç daha önce Andreck ve Nyaupane (2011:256) tarafından yapılan araştırma sonucuyla tutarlılık sergilemiştir. Çalışmada ayrıca turizm bilgisinin destek üzerindeki etkisi de incelenmiştir. Literatürde daha önce gerçekleştirilen çalışmalarda turizm bilgisinin destek üzerindeki etkisini net olarak yansıtan bir çalışmaya rastlanılamamıştır. Bu çalışmada turizm hakkında bilgi sahibi olmanın turizme verilen destek üzerinde pozitif bir etkisi olduđu bulunarak H6 hipotezi kabul edilmiş ve turizm hakkında bilgi sahibi olan kişilerin turizm gelişimine daha fazla destek verdiđi ortaya çıkarılmıştır. Bu kapsamda bu sonuç turizm bilgisinin destek üzerindeki etkisinin belirlenebilmesi açısından literatüre katkı sağlamıştır. Araştırmada ortaya çıkan tüm bu sonuçlar, yerel halkın turizmin yoğun olarak gerçekleştiđi bölgelerde yaşamalarından ötürü turizmin hakkında bilgi sahibi olmaları ve bu doğrultuda turizmden ekonomik ve sosyal olarak daha fazla kişisel fayda sağlıyor olmalarından kaynaklanabilir.

Araştırmada turizmden algılanan kişisel faydaların turizmin algılanan faydaları üzerinde anlamlı ve pozitif bir etkisi bulunmuş ve bu doğrultuda H7 hipotezi kabul edilmiştir. Ortaya çıkan bu sonuç kişisel faydalar ile algılanan faydalar arasında pozitif yönlü bir ilişki (Andreck vd., 2005; Latkova ve Vogt, 2012; Nunkoo ve



So, 2015; Rua, 2020: 176) olduđunu belirten daha önceki araştırma sonuçlarıyla tutarlılık göstermiştir. Ayrıca, araştırmada ortaya çıkan bu sonuç sosyal deđişim teorisinin temel prensibiyle uyumludur. SDT, turizmi kişisel olarak deđerli olarak algılayan ve turizmden faydalandığını düşünün sakınlerin turizm endüstrisine karşı olumlu tutumlara sahip olması ve endüstrinin gelişimini desteklemesini ileri sürmektedir (Latkova ve Vogt, 2012: 52; Andereck vd., 2005: 1061). Araştırmada kişisel faydaların turizmin algılanan maliyetleri üzerinde herhangi bir etkisi bulunamamış ve bu kapsamda H8 hipotezi reddedilmiştir. Bu yönüyle bu sonuç kişisel faydalar ile algılanan maliyetler arasında negatif yönlü bir ilişki olduğunu bulan daha önceki araştırma sonuçlarından farklılık sergilemiştir. (Latkova ve Vogt, 2012; Nunkoo ve So, 2015; Rua, 2020). Araştırmada bulunan bu sonuç turizmin geliştiđi bölgelerde yaşayan yerel halkın turizm sektöründe doğrudan ve dolaylı olarak istihdam etmeleri doğrutusunda turizmden kişisel olarak daha fazla ekonomik kazanç elde etmeleri ve turizmin maliyetlerinden çok faydalarını önemsemelerinden kaynaklanabilir. Son olarak, araştırmada algılanan kişisel faydanın turizme verilen destek üzerinde herhangi anlamlı bir etkisi bulunamamış ve bu kapsamda H9 hipotezi reddedilmiştir. Bu doğrutuda çalışmada ortaya bu sonuç kişisel fayda ile destek arasında pozitif bir ilişki olduğunu belirten daha önceki çalışma sonuçlarından farklılık sergilemiştir (Wang ve Pfister, 2008; Latkova ve Vogt, 2012; Huy, 2020; Rua, 2020).

### Sonuç

Gerçekleştirilen bu çalışmada turizmin yerel halk tarafından turizmin algılanan fayda ve maliyetlerinin turizme verilen destek üzerindeki etkisinin yanı sıra algılanan kişisel fayda ve turizm bilgisi gibi birtakım yordayıcı deđişkenlerin turizmden algılanan fayda ve maliyetleri ve turizme verilen destek üzerindeki etkisini incelemek amaçlanmıştır.

Bu araştırmadan elde edilen bulgular göz önünde bulundurularak, turizm planlama ve karar vericilerin turizmin başarılı ve sürdürülebilir bir biçimde devam etmesini sağlamak için yerel halkın turizmin etkileri hususunda algılarına başvurmaları gereklidir. Araştırmada ilk olarak Mardin Bölgesi'nde yaşayan yerel halkın, turizmin bölgeye yapılan yatırımların sayısında ve yaşam standartlarında artışa, yerel işletmeler ve yerel halk için iş fırsatlarının artmasına ve kültürel alışveriş gibi olumlu etkilere (faydalara), suç oranları, çevre kirliliđi, çöp ve mal ve hizmet fiyatlarında artış gibi olumsuz etkilere (maliyetlere) sahip olduğunu düşündükleri ortaya çıkarılmıştır. Bölgede genel olarak maliyet olarak algılanan etkileri en aza indirebilmek için yerel ve ulusal düzeyde politika yapıcıların çevre ve çöp hususunu azaltmak için birtakım çevre koruma programları oluşturmaları, çevre denetimlerini sıklaştırmaları ve turizm ve konaklama tesislerinde yeşil yıldız gibi çevreye duyarlı uygulamalarının arttırılmasını desteklemeleri ve çevre kurallarına uymayan işletmelere para cezaları gibi idari yaptırımlar uygulamaları gerekmektedir. Suç oranlarının artmasını engellemek için suç bakımından yüksek risk gözetilen yerlerde gözetimlerin ve polis devriyelerinin çođaltılması, turistlere ya da yerli halka karşı ciddi suçlar işleyen kişilerin güvenlik birimlerine bilgilendirilmesi hususunun ödül gibi uygulamalarla yaygınlaştırılmasının sağlanması ve şehirdeki gözetleme kameralarının yaygınlaştırılması gerekmektedir. Mal ve hizmet fiyatlarındaki artışı önlemek için idari birimler özellikle turizm sezonunda mal ve hizmet fiyatlarına yönelik denetimlerini sıklaştırmalı, çok yüksek fiyat uygulayan işletmelerin ihbar edilmesi için bir şikayet birimi oluşturmalı ve bu işletmelere idari para cezaları verilmelidir.

Turizm gelişiminin desteklenmesinde insanların turizm hakkında bilgi sahibi olmaları, turizmden kişisel fayda sağlayıp, turizmin olumlu etkilerini daha fazla algılamaları oldukça önemlidir. Araştırmada turizm hakkında bilgi sahibi olan kişilerin turizmin olumlu (fayda) ve olumsuz etkileri (maliyet) hakkında daha fazla algıları olduğu ortaya çıkarılmıştır. Ayrıca turizm hakkında bilgi sahibi olan kişilerin turizmi daha fazla destekledikleri ve turizmden daha fazla kişisel fayda algıladıkları bulunmuştur. Bunun yanı sıra daha fazla kişisel fayda algılayan kişilerin turizmin olumlu etkilerini (faydalarını) daha fazla algıladıđı ve daha fazla fayda (olumlu etki) algılayan kişilerin ise turizm gelişimine yönelik desteklerinin daha fazla olduğu ortaya çıkarılmıştır. Araştırmada ayrıca algılanan maliyetlerin turizme verilen destek üzerinde, algılanan kişisel faydaların ise algılanan maliyetler ve turizme verilen destek üzerinde bir etkisi olmadığı görülmüştür.

Tüm bu sonuçlar göz önünde bulundurulduğunda, turizm planlama ve karar vericilerinin turizmin bölgede sebep olduğu olumsuz etkileri minimize ederek, olumlu etkileri en üst düzeye çıkarmak için çalışmalar yürütmeleri gerekmektedir. Turizmi geliştirmeyi düşünün topluluk liderlerinin tüm bu durumları göz önünde bulundurarak toplumu turizmin faydaları konusunda bilgilendirmek için işsel pazarlama tekniklerinden faydalanmaları, bölge sakınlerinin desteđinin kazanılmasında oldukça yardımcı olabilir. Bu doğrutuda akademisyenler, yerel yönetimler, özel sektör kuruluşları, sivil toplum kurumları ve yerel halk gibi tüm turizm paydaşlarının katılımının olduğu birtakım toplantı ve çalıştaylar düzenlenerek yerel halkın turizmin bölgede sebep olduğu olumlu ve olumsuz etkilere ilişkin görüşlerine başvurulmalı ve bölgedeki yaşam kalitelerini

etkileyebilecek olumsuz etkiler belirlenerek bunlara yönelik önlemler alınmalıdır. Benzer şekilde turizmin bölgeye ve kişiye kazandırdığı ekonomik ve sosyal faydalar hususunda yerel halk daha fazla bilgilendirilmelidir. Turizmin bölgedeki ekonomik faydalarının daha üst bir düzeye ulaştırılabilmesi için turizm personeli yerel halk içinden istihdam edilmeli ve mesleki eğitim kurslarıyla turizm konusunda eğitilmelidir. Özellikle yerel işletmelerin turizmden ekonomik gelir elde etmesi adına turizm ve konaklama işletmecileri misafirlerini yerel işletmelerde alışveriş ve tüketim yapmaya teşvik edebilir. Benzer şekilde bölgede yatırım yapmak isteyen yerel halka uygun krediler verilerin yatırımların artırılması sağlanabilir. Yöredeki kültürel alışverişin olumlu bir şekilde devam ettirilebilmesi için yöreye gelen misafirlerin bölgenin kültürü ve değerleri hakkında bilgilendirilmesi sağlanabilir. Bölgenin geleneksel kıyafetleri, yöreye özgü mutfak, el sanatları gibi bölge kültürü yansıtan unsurlar turistik bir ürün olarak daha fazla ön plana çıkarılmalıdır. Bölgeye ziyaret düzenleyen tur rotaları bölgenin tüm kültürel unsurlarını göz önüne çıkarıcı rotalar belirlemeli ve tanıtım ve pazarlama etkinliklerini bu yönde planlamalıdır.

### Kaynakça

- Adongo, R., Choe, J.Y. and Han, H. (2017). Tourism in Hoi An, Vietnam: Impacts, perceived benefits, community attachment and support for tourism development, *International Journal of Tourism Sciences*, 17(2), 86-106.
- Akdu, U. ve Odemis, M. (2018). Examining the impacts of tourism on Gumushane residents according to the Doxey Index. *Turizm Akademik Dergisi*, 5(2), 33-45.
- Andereck, K. L., Valentine, K. M., Knopf, R. C. and Vogt, C. A. (2005). Residents' perceptions of community tourism impacts. *Annals of Tourism Research*, 32(4), 1056-1076.
- Andereck, K. L. and Nyaupane, G. P. (2011). Exploring the nature of tourism and quality of life perceptions among residents. *Journal of Travel Research*, 50(3), 248-260.
- Ap, J. (1992). Residents' perceptions on tourism impacts. *Annals of Tourism Research*, 19(4), 665-690.
- Ataman, D. (2019). *Mardin halkının turizmin etkilerine yönelik algıları*. (Yayımlanmamış Yüksek Lisans Tezi). Necmettin Erbakan Üniversitesi, Turizm İşletmeciliği Anabilim Dalı, Konya.
- Atsız, O. ve Kızılırmak, İ. (2017). Mardin'in doğal ve kültürel çekiciliklerinin destinasyon pazarlaması kapsamında incelenmesi. *Mukaddime*, 8(1), 25-41.
- Besculides, A., Lee, M. E. and McCormick, P. J. (2002). Residents' perceptions of the cultural benefits of tourism. *Annals of Tourism Research*, 29(2), 303-319.
- Brida, J. G., Disegna, M. And Osti, L. (2011). Residents' perceptions of tourism impacts and attitudes towards tourism policies in a small mountain community. *Benchmarking: An International Journal*, Forthcoming, 1-30.
- Brida, J.G., Disegna, M. And Osti L. (2014). Residents' perceptions of tourism impacts and attitudes towards tourism policies. *Tourismos: An International Multidisciplinary Journal of Tourism*, 9(1), 37-71.
- Davis, D., Allen, J. and Cosenza, R. M. (1988). Segmenting local residents by their attitudes, interests, and opinions toward tourism. *Journal of Travel Research*, 27(2), 2-8.
- Dyer, P., Gursoy, D., Sharma, B. and Carter, J. (2007). Structural modeling of resident perceptions of tourism and associated development on the Sunshine Coast, Australia. *Tourism Management*, 28(2), 409-422.
- Enemu, O. B. and Oduntan, O. C. (2012). Social impact of tourism development on host communities of Osun Oshogbo sacred grove. *IOSR Journal of Humanities and Social Science (JHSS)*, 2(6): 30-35.
- Gannon, M., ve Rasoolimanesh, S. M. and Taheri, B. (2021). Assessing the mediating role of residents' perceptions toward tourism development. *Journal of Travel Research*, 60(1), 149-171.
- Garcia, F. A., Vazquez, A. B. and Macias, R. C. (2015). Resident's attitudes towards the impacts of tourism. *Tourism Management Perspectives*, 13, 33-40.
- Gursoy, D., Jurowski, C. and Uysal, M. (2002). Resident attitudes: A structural modeling approach. *Annals of Tourism Research*, 29(1), 79-105
- Gursoy, D. and Rutherford, D. G. (2004). Host attitudes toward tourism: An improved structural model. *Annals of Tourism Research*, 31(3), 495-516.

- Günel, V. (2005). Mardin İli'nde kültürel turizm potansiyeli. *Marmara Coğrafya Dergisi*, 11, 91-122.
- Huy, N. V. (2020). Resident perceptions toward tourism development in Nui Coc Lake, Vietnam: A social exchange theory approach. *African Journal of Hospitality, Tourism and Leisure*, 9(2), 1-17.
- Jurowski, C. and Gursoy, D. (2004). Distance effects on residents' attitudes toward tourism. *Annals of Tourism Research*, 31(2), 296-312.
- Kalaycı, Ş. (2008). *SPSS uygulamalı çok değişkenli istatistik teknikleri*. 3. Baskı, Ankara: Asil Yayın Dağıtım.
- Karagöz, Y. ve Köstereliođlu, İ. (2008). İletişim becerileri değerlendirme ölçeğinin faktör analizi metodu ile geliştirilmesi. *Dumlupınar Üniversitesi Sosyal Bilimler Dergisi*, 21, 81-97.
- King, B., Pizam, A. and Milman, A. (1993). Social impacts of tourism: Host perceptions. *Annals of Tourism Research*, 20(4), 650-665.
- Kuvan, Y. and Akan, P. (2005). Residents' attitudes toward general and forest-related impacts of tourism: The case of Belek, Antalya. *Tourism Management*, 26(5), 691-706.
- Latkova, P. and Vogt, C. A. (2012). Residents' attitudes toward existing and future tourism development in rural communities. *Journal of Travel Research*, 51(1), 50-67.
- Lee, T. H. (2013). Influence analysis of community resident support for sustainable tourism development. *Tourism Management*, 34, 37-46.
- Long, P. H. (2011). Perceptions of tourism impact and tourism development among residents of Cuc Phuong National Park, Ninh Binh, Vietnam. *Journal of Ritsumeikan Social Sciences and Humanities*, 3, 75-92.
- Meimand, S. E., Khalifah, Z., Zavadskas, E. K., Mardani, A., Najafipour, A. A. and Ahmad, U. N. U. (2017). Residents' attitude toward tourism development: A sociocultural perspective. *Sustainability*, 9(7), 1170, 1-29.
- Nunkoo, R. and Ramkissoon, H. (2011). Developing a community support model for tourism. *Annals of Tourism Research*, 38(3), 964-988.
- Nunkoo, R. and Gursoy, D. (2012). Residents' support for tourism: An identity perspective. *Annals of Tourism Research*, 39(1), 243-268.
- Nunkoo, R. and Ramkissoon, H. (2012). Power, trust, social exchange and community support. *Annals of Tourism Research*, 39(2), 997-1023.
- Nunkoo, R. (2015). Tourism development and trust in local government. *Tourism management*, 46, 623-634.
- Nunkoo, R. and So, K. K. F. (2015). Residents' support for tourism: Testing alternative structural models. *Journal of Travel Research*, 55(7), 847-861.
- Nunkoo, R. (2016). Toward a more comprehensive use of social exchange theory to study residents' attitudes to tourism. *Procedia Economics and Finance*, 39, 588-596.
- Rua, S. V. (2020). Perceptions of tourism: a study of residents' attitudes towards tourism in the city of Girona. *Journal of Tourism Analysis: Revista de Analisis Turistico*, 27(2), 165-184.
- Sharma, B., Dyer, P., Carter, J. and Gursoy, D. (2008). Exploring residents' perceptions of the social impacts of tourism on the Sunshine Coast, Australia. *International Journal of Hospitality ve Tourism Administration*, 9(3), 288-311.
- Sharma, B. and Dyer, P. (2009). An investigation of differences in residents' perceptions on the Sunshine Coast: tourism impacts and demographic variables. *Tourism Geographies*, 11(2), 187-213.
- Sharpley, R. (2014). Host perceptions of tourism: A review of the research. *Tourism Management*, 42, 37-49.
- Stylidis, D., Biran, A., Sit, J. and Szivas, E. M. (2014). Residents' support for tourism development: The role of residents' place image and perceived tourism impacts. *Tourism Management*, 45, 260-274.
- Stylidis, D. and Quintero, A. M. D. (2022). Understanding the effect of place image and knowledge of tourism on residents' attitudes towards tourism and their word-of-mouth intentions: Evidence from Seville, Spain. *Tourism Planning ve Development*, 19(5), 433-450.

- Tabachnick, B.G. and Fidell, L.S. (2015). *Çok deđişkenli istatistiklerin kullanımı*. (M. Balođlu, Çev.), 6. Basım. Ankara: Nobel Akademik Yayıncılık.
- Toprak, L. (2015). Mardin’de halkın turizm algısı. *Elektronik Sosyal Bilimler Dergisi*, 14(54), 201-218.
- Tosun, C. (2002). Host perceptions of impacts: A comparative tourism study. *Annals of Tourism Research*, 29(1), 231-253.
- TUIK (t.y.). *İbbs-Düzey1, İbbs-Düzey2, İl ve İlçe Nüfusları*. Erişim tarihi: 10.03.2023, <https://biruni.tuik.gov.tr/medas/?kn=95velocale=tr>
- Wang, Y., ve Pfister, R. E. (2008). Residents' attitudes toward tourism and perceived personal benefits in a rural community. *Journal of Travel Research*, 47(1), 84-93
- Ward, C., and Berno, T. (2011). Beyond social exchange theory: Attitudes toward tourists. *Annals of Tourism Research*, 38(4), 1556-1569.
- Yaşlıođlu, M. M. (2017). Sosyal bilimlerde faktör analizi ve geçerlilik: Keşfedici ve doğrulayıcı faktör analizlerinin kullanılması. *İstanbul Üniversitesi İşletme Fakültesi Dergisi*, 46, 74-85.
- Yazıcıođlu, Y. ve Erdoğan, S. (2004). *SPSS uygulamalı bilimsel araştırma yöntemleri*. Ankara: Detay Yayıncılık.